

TOSHIBA

Máy sấy quần áo

HƯỚNG DẪN SỬ DỤNG

Kiểu máy

TD-H80SEV



"Công ty TOSHIBA chân thành cảm ơn quý khách đã tin nhiệm và chọn mua máy sấy TOSHIBA.

Quý khách vui lòng đọc kỹ hướng dẫn sử dụng này trước khi sử dụng máy.

Hãy cất giữ hướng dẫn sử dụng này để tham khảo về sau."

NỘI DUNG

HƯỚNG DẪN ĐỂ SỬ DỤNG AN TOÀN

- Hướng dẫn để sử dụng an toàn..... 2

LẮP ĐẶT

- Mô tả sản phẩm 8
- Lắp đặt..... 8

VẬN HÀNH

- Khởi động nhanh..... 10
- Trước mỗi lần sấy 11
- Bảng điều khiển 12
- Bảng chương trình sấy 14

BẢO TRÌ

- Vệ sinh và bảo dưỡng..... 16
- Xử lý sự cố..... 18
- Thông số kỹ thuật..... 19
- ĐIỀU KHOẢN BẢO HÀNH 20

HƯỚNG DẪN ĐỂ SỬ DỤNG AN TOÀN

■ Hướng dẫn để sử dụng an toàn

- Thiết bị này không dành cho những người (kể cả trẻ em) bị suy giảm thể chất, giác quan hoặc tinh thần hoặc thiếu kinh nghiệm và kiến thức trừ khi họ được người chịu trách nhiệm về sự an toàn của họ giám sát hoặc hướng dẫn sử dụng thiết bị.
- Nên giám sát trẻ em để đảm bảo rằng chúng không nghịch thiết bị.
- Nếu cáp nguồn bị hỏng, cần phải được thay thế bởi nhà sản xuất, trung tâm bảo hành hoặc những người có chuyên môn tương tự để tránh nguy hiểm.
- Thiết bị có thể được sử dụng bởi trẻ em từ 8 tuổi trở lên và những người bị suy giảm thể chất, giác quan hoặc tinh thần hoặc thiếu kinh nghiệm và kiến thức nếu họ đã được giám sát hoặc hướng dẫn về cách sử dụng thiết bị theo cách an toàn và hiểu được các mối nguy hiểm có liên quan.
- Trẻ em không được chơi với thiết bị. Không được để trẻ em thực hiện việc vệ sinh và bảo trì thiết bị khi không có sự giám sát.
- Không sử dụng máy sấy nếu đã dùng hóa chất công nghiệp để vệ sinh.
- Bộ lọc xơ vải phải được vệ sinh thường xuyên.
- Không được để xơ vải tích tụ xung quanh máy sấy quần áo.
- Không sấy đồ chưa giặt trong máy sấy quần áo.
- Các đồ vật bị dính chất bẩn như dầu ăn, axeton, cùn, xăng, dầu hỏa, chất tẩy vết đốm, nhựa thông, sáp và chất tẩy sáp nên được giặt bằng nước nóng có pha thêm một lượng chất tẩy rửa trước khi được sấy khô trong máy sấy quần áo.

HƯỚNG DẪN ĐỂ SỬ DỤNG AN TOÀN

- Không nên sấy khô các đồ vật như miếng bọt cao su (cao su xốp), mũ dùng khi tắm, vải dệt chống thấm nước, các vật dụng có lớp cao su và quần áo hoặc gối có đệm cao su xốp trong máy sấy quần áo.
- Nên sử dụng nước làm mềm vải, hoặc các sản phẩm tương tự theo chỉ dẫn của hướng dẫn về nước làm mềm vải.

Cảnh báo!

Không dùng máy sấy quần áo trước khi kết thúc chu trình sấy trừ khi tất cả các vật dụng được nhanh chóng lấy ra và trải ra ngoài để tản nhiệt.

- Khí thải không được thải vào ống khói được sử dụng để hút khói từ các thiết bị dùng gas hoặc các nhiên liệu khác.
- Thiết bị không được lắp đặt phía sau cửa có khóa, cửa trượt hoặc cửa có bản lề ở phía đối diện với cửa của máy sấy quần áo, như vậy sẽ hạn chế việc mở hoàn toàn cửa máy sấy quần áo.
- Các đồ vật dính dầu có khả năng bốc cháy tự phát, đặc biệt khi tiếp xúc với các nguồn nhiệt như trong máy sấy quần áo. Các vật dụng ẩm lên, gây ra phản ứng oxy hóa trong dầu. Quá trình oxy hóa tạo ra nhiệt. Nếu nhiệt không thể thoát ra ngoài, các vật dụng có khả năng đủ nóng để bắt lửa. Chất đóng, xếp chồng hoặc cất giữ các vật dụng dính dầu có thể ngăn nhiệt thoát ra ngoài và do đó gây ra nguy cơ hỏa hoạn.
- Không được lật ngược thiết bị trong quá trình sử dụng hoặc trong quá trình bảo trì thông thường.
- Lấy tất cả các đồ vật như bật lửa và diêm ra khỏi túi.

HƯỚNG DẪN ĐỂ SỬ DỤNG AN TOÀN

- Các lỗ thông gió dưới đáy máy sấy không được để thảm che khuất.
- Trẻ em dưới 3 tuổi cần tránh xa trừ khi được giám sát liên tục.
- Phích cắm phải dễ dàng tiếp cận được ngay sau khi lắp đặt.
- Cảnh báo: Thiết bị không được kết nối thông qua thiết bị chuyển mạch bên ngoài, chẳng hạn như bộ hẹn giờ, hoặc được kết nối với một mạch điện mà thường xuyên được bật và tắt.
- Tháo bỏ tất cả vật liệu đóng gói trước khi sử dụng thiết bị. Nếu không, có thể xảy ra thiệt hại nghiêm trọng.
- Hệ thống thông gió cần được cung cấp đầy đủ để tránh luồng khí bay ngược vào phòng từ các thiết bị đốt các nhiên liệu khác, bao gồm ngọn lửa trần.

Cách xử lý đúng sản phẩm này:



Dấu hiệu này chỉ ra rằng sản phẩm này không nên được xử lý cùng với rác thải sinh hoạt khác. Để ngăn chặn tác hại có thể xảy ra với môi trường hoặc sức khỏe con người do việc thải bỏ chất thải không được kiểm soát, hãy tái chế chất thải đó một cách có trách nhiệm để thúc đẩy việc tái sử dụng bền vững các nguồn nguyên liệu. Khi cần trả lại thiết bị không còn sử dụng của bạn, bạn có thể liên hệ công ty Toshiba.

Model	Công suất sấy định mức
TD-H80SEV	7,0kg

HƯỚNG DẪN ĐỂ SỬ DỤNG AN TOÀN

- Nguồn điện và nối đất
- Máy sấy sử dụng dòng điện xoay chiều với điện áp và tần số định mức. Khi điện áp dao động trong khoảng 6% so với điện áp định mức, máy sấy có thể hoạt động bình thường.
- Một ổ cắm điện chuyên dụng có dòng điện định mức từ 10A trở lên cho máy sấy nên được lắp đặt bên cạnh máy sấy để thuận tiện sử dụng và an toàn. Phương thức kết nối của ổ cắm như hình bên.
- Để an toàn, vui lòng thực hiện các thao tác lắp đặt ngay khi có thể theo các quy tắc và gợi ý đã đề cập ở trên.
- Thiết bị tương ứng với cấp bảo vệ I và chỉ có thể được kết nối với phích cắm có chấu nối đất đã được lắp đặt đúng cách. Khi kết nối thiết bị với đường dây điện, cần đảm bảo mức điện áp phù hợp cho thiết bị. Bạn có thể tìm thêm thông tin về điều này trên nhãn sản phẩm.
- Sự an toàn về điện của máy sấy quần áo này chỉ có thể được đảm bảo khi được nối đất đúng cách. Việc đáp ứng các yêu cầu về an toàn tiêu chuẩn là cần thiết. Nếu có bất kỳ thắc mắc gì, vui lòng nhờ thợ điện có trình độ kiểm tra hệ thống dây điện gia dụng. Nhà sản xuất sẽ không chịu trách nhiệm về hậu quả của hệ thống nối đất không hoàn chỉnh (ví dụ như điện giật).

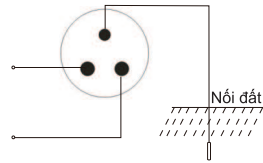

⚠ Cảnh báo!

Ổ cắm và dây nối đất phải được lắp đặt bởi thợ điện để tránh việc lắp đặt hoặc sử dụng ổ cắm sai cách và đảm bảo sử dụng điện an toàn. Không được kết nối dây nối đất và dây trung tính, nếu không sẽ làm chập mạch, điều này có khả năng gây ra nguy cơ điện giật.

HƯỚNG DẪN ĐỂ SỬ DỤNG AN TOÀN

• Các biện pháp phòng ngừa

Lắp đặt hoặc cất giữ ở nơi không tiếp xúc với nhiệt độ dưới mức đóng băng hoặc tiếp xúc với nước hoặc ánh nắng trực tiếp. Nếu không, có thể gây hư hỏng vĩnh viễn và làm mất hiệu lực bảo hành.



Giữ cho khu vực xung quanh lỗ thoát khí và các khu vực lân cận không bị xơ vải, bụi bẩn tích tụ. Lỗ thoát khí bị bịt kín có thể làm giảm luồng khí lưu thông.

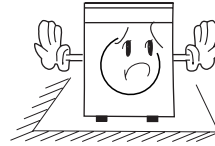

Vắt kỹ đồ trong máy giặt. Tốc độ vắt cao rút ngắn thời gian sấy và tiết kiệm năng lượng.



Đảm bảo rằng các loại bình xịt dễ cháy sẽ không ở gần máy sấy khi máy sấy đang hoạt động. Khi khí gas bị rò rỉ, không được chạm vào phích cắm hoặc khởi động/tạm dừng máy.

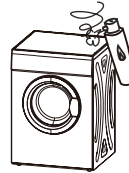

Không sấy khô các đồ đã được làm sạch, giặt, ngâm hoặc dính các chất dễ cháy nổ (như sáp, dầu, sơn, xăng, chất tẩy dầu mỡ, dung môi giặt khô, dầu hòa, v.v.).

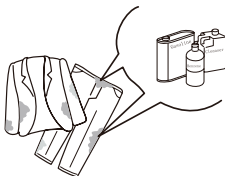

Không cố gắng vận hành thiết bị này nếu thiết bị bị hư hỏng, trục trặc, bị tháo rời một phần hoặc bị thiếu các bộ phận, kể cả dây hoặc phích cắm bị hỏng.

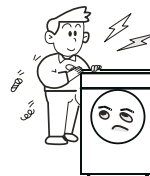

HƯỚNG DẪN ĐỂ SỬ DỤNG AN TOÀN

Không được để trẻ nhỏ trèo lên trên hoặc vào trong thiết bị. Cần giám sát chặt chẽ trẻ em khi thiết bị được sử dụng gần trẻ em.

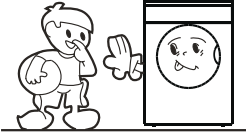

Không sử dụng máy khi tay ướt.

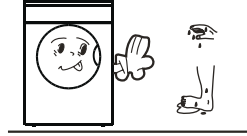

Không để nhựa, giấy hoặc quần áo có thể cháy hoặc chảy trên máy sấy trong khi vận hành.



Khí thải không được xả vào ống khói được sử dụng để hút khói từ các thiết bị đốt khí đốt hoặc nhiên liệu khác.

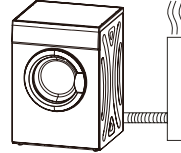

Không sấy khô các vật dụng có chứa cao su, nhựa hoặc các chất liệu tương tự như áo ngực độn, giày quần vợt, giày cao su, thảm nhà tắm, thảm, yếm, áo mưa, túi nhựa hoặc gối có thể bị chảy hoặc cháy. Một số vật liệu cao su, khi nung nóng, trong một số trường hợp nhất định có thể tạo ra lửa do sự tự bốc cháy.



Cửa chỉ được mở sau khi hoàn thành chương trình của máy sấy. Không mở cửa trước khi chương trình kết thúc để tránh da người bị bỏng do hơi nước nóng hoặc máy sấy quá nóng.

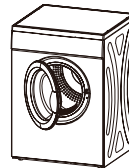

HƯỚNG DẪN ĐỂ SỬ DỤNG AN TOÀN

■ Mô tả sản phẩm

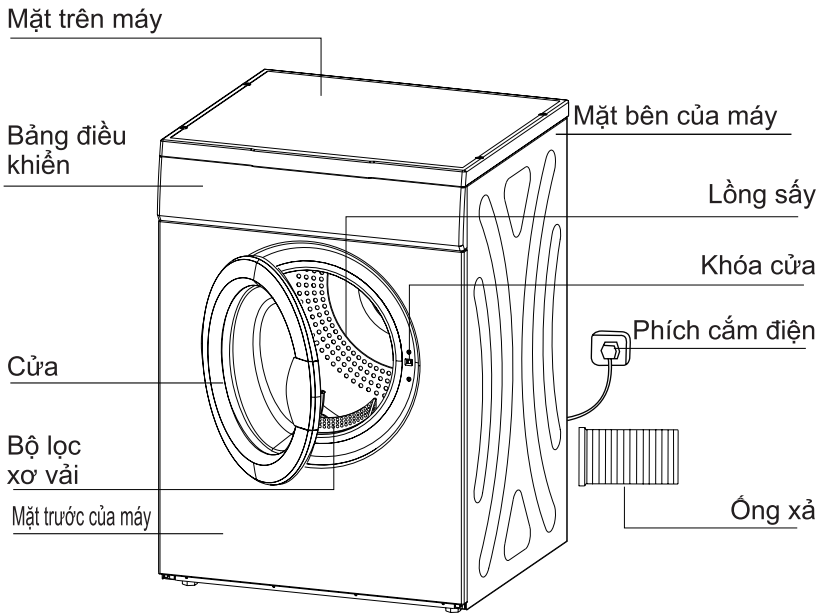

Chú ý: Vui lòng xem trên sản phẩm thực tế.

■ Lắp đặt

• Lựa chọn vị trí lắp đặt

Máy sấy nên được đặt ở nơi thông thoáng và cách tường ít nhất 10cm. Không có vật cản nào trong phạm vi 1,5m phía trước máy sấy để đảm bảo việc thông gió.

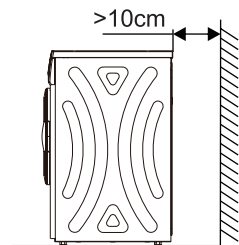

LẮP ĐẶT

- Điều chỉnh cân bằng máy

Khi đã ở vị trí vận hành cố định, hãy kiểm tra xem máy sấy đã hoàn toàn cân bằng chưa. Nếu chưa, hãy điều chỉnh chân máy bằng dụng cụ.

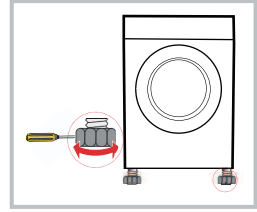

Chú ý!

Nếu máy sấy không được đặt cân bằng (góc nghiêng lớn hơn 2°), máy sấy có thể không hoạt động bình thường.

Lưu ý khi lắp đặt:

- Không lắp đặt máy sấy ngoài trời hoặc nơi dễ bị hư hỏng do mưa;
- Không đặt mặt sau của máy sấy gần rèm hoặc thứ gì đó có thể bị gió di chuyển;
- Không đặt máy sấy gần gas hoặc vật liệu dễ cháy.

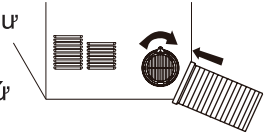

- Lắp đặt ống xả:
- Kết nối một đầu của ống xả với lỗ thông hơi phía sau, sau đó cố định chắc chắn cho đến khi chặt.
- Đầu kia của ống xả sẽ được đưa ra bên ngoài, để lắp ráp đúng cách, vui lòng tham khảo các hình ảnh bên dưới.

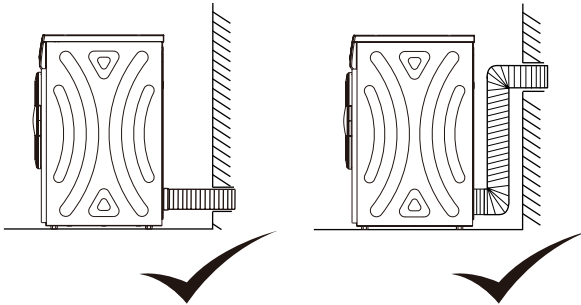

VẬN HÀNH

■ Khởi động nhanh

📌 Chú ý!

Trước khi sử dụng, hãy đảm bảo rằng máy sấy quần áo đã được lắp đúng cách.

Trước khi sấy khô

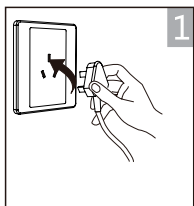

Cắm phích nguồn vào ổ cắm điện

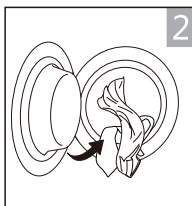

Cho đồ sấy vào máy

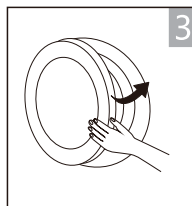

Đóng cửa máy sấy

Sấy khô



Nhấn nút nguồn



Chọn chức năng bổ sung hay để chế độ mặc định



Nhấn nút bắt đầu sấy

Sau khi sấy khô

Tiếng bíp và "0:00" hiện trên màn hình.

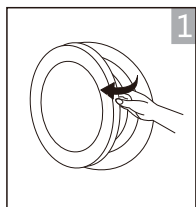

Mở cửa và lấy đồ sấy ra

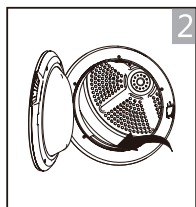

Vệ sinh bộ lọc xơ vải

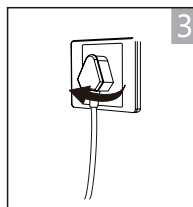











Rút phích cắm nguồn

VẬN HÀNH

■ Trước mỗi lần sấy

1. Trước khi sấy, hãy vắt kỹ đồ trong máy giặt. Tốc độ vắt cao có thể rút ngắn thời gian sấy và tiết kiệm năng lượng.
2. Để có kết quả sấy khô đều, hãy phân loại đồ sấy theo loại vải và chọn chương trình sấy thích hợp.
3. Trước khi sấy vui lòng kéo khóa, móc và khoen, cài khuy, buộc thắt lưng vải v.v.
4. Không sấy quá khô quần áo vì quần áo quá khô dễ bị nhăn.
5. Không sấy sản phẩm có chứa cao su hoặc các vật liệu đàn hồi tương tự.
6. Cửa chỉ được mở sau khi chương trình của máy sấy được hoàn thành. Không mở cửa trước khi chương trình kết thúc để tránh da người bị bỏng do hơi nước nóng hoặc máy sấy quá nóng.
7. Vệ sinh bộ lọc xơ vải sau mỗi lần sử dụng để tránh kéo dài thời gian sấy và tiêu hao năng lượng.
8. Không sấy khô lại quần áo sau quá trình sấy khô.
Khối lượng quần áo khô tham khảo (mỗi chiếc)

 Áo len (khoảng 800g)	 Áo khoác (khoảng 800g cotton)	 Đồ jean (khoảng 800g)	 Khăn tắm (khoảng 900g cotton)
 Ga giường đơn (khoảng 600g cotton)	 Quần áo bảo hộ lao động	 Quần áo ngủ (khoảng 200g)	 Áo sơ mi (khoảng 300g cotton)
 Áo thun (khoảng 180g cotton)	 Đồ lót (khoảng 70g cotton)	 Tất (khoảng 50g vải hỗn hợp dệt)	

Chú ý!

- Không để đồ quá tải máy sấy.
- Không sấy khi quần áo còn ướt đầm. Máy sấy có thể bị hỏng hoặc thậm chí gây cháy.
- Không thích hợp để sấy đối với đồ được dệt bằng lụa hoặc len.

Chỉ sấy khô những đồ thích hợp cho việc sấy khô. Kiểm tra cẩn thận nhãn trên quần áo như sau:

Thích hợp để sấy khô

Quy trình sấy khô thông thường: Có thể sấy khô trong lồng ở chế độ tải bình thường và nhiệt độ 80°.

Quá trình sấy khô nhẹ: Cẩn thận trọng khi sấy khô bằng máy sấy quần áo. Chọn quy trình sấy khô vừa để giảm nhiệt khi sấy.

Không sấy khô: Các sản phẩm không thích hợp để sấy khô.

VẬN HÀNH

■ Bảng điều khiển

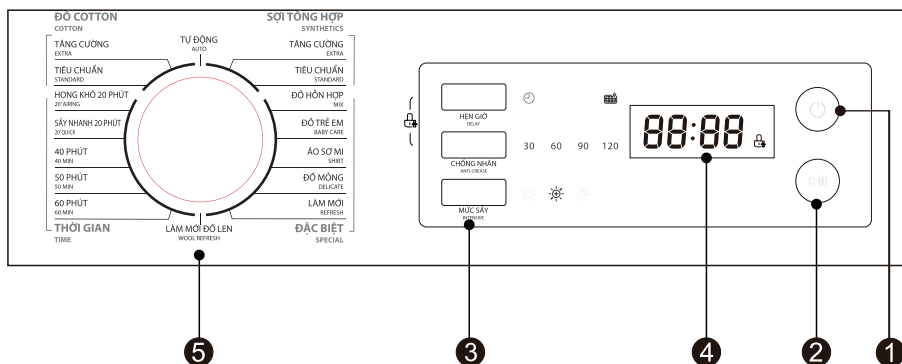

1 Bật/Tắt

Để tắt mở nguồn điện cho máy sấy

2 Khởi động/Tạm dừng

Nhấn nút này để bắt đầu hoặc tạm dừng chương trình đang sấy.

3 Các nút tùy chọn

Các nút này được sử dụng để thiết lập các chức năng bổ sung.

4 Hiển thị

Màn hình này hiển thị cài đặt, thời gian ước tính còn lại của chương trình và thông báo trạng thái máy sấy của bạn.

5 Nút chọn chương trình

Các chu trình sấy khác nhau có thể được lựa chọn theo nhu cầu của người dùng để làm cho quần áo có kết quả sấy khô hiệu quả hơn.

VẬN HÀNH

Tùy chọn

CHỐNG NHẮN

Nhấn nút để chọn chức năng, vào cuối chương trình sấy, thời gian chống nhắ n là 30 phút [mặc định] hoặc 30 hoặc 60 hoặc 90 hoặc 120 phút (tùy chọn). Đèn báo chức năng [Chống nhắ n] sẽ sáng khi chức năng chống nhắ n được lựa chọn. Chức năng này giúp quần áo không bị nhắ n.

Khóa trẻ em

Nhấn đồng thời hai nút [Chống nhắ n] và [Hẹn giờ] trong hơn 3 giây để kích hoạt chức năng khóa trẻ em.

HẸN GIỜ

Nhấn nút để chọn hẹn giờ sấy khô quần áo trong vòng 24 giờ. Bạn có thể nhấn phím này liên tục; thời gian có thể được chọn trong vòng từ 1-24 giờ.

MỨC SẤY

Nhấn nút để chọn điều chỉnh mức độ sấy khô của đồ giặt. Có ba mức sấy khô

1. Chỉ có thể chọn mức độ sấy khô trước khi chương trình bắt đầu.
 2. Nhấn nút [MỨC SẤY] nhiều lần để chọn thời gian sấy.
-

Chú ý!

- Vệ sinh bộ lọc, thân máy và lồng sấy.
- Vệ sinh bộ lọc khi đèn báo “Bộ lọc” sáng, sau khi máy sấy dừng hoạt động.
-  Biểu tượng này cho biết “chương trình vải cotton tiêu chuẩn”, phù hợp nhất để sấy khô lượng vải cotton thông thường ở công suất định mức.

VẬN HÀNH

■ Bảng chương trình sấy

Chương trình	Khối lượng (túi da)	Áp dụng/Thuộc tính				
		Chống nhan	Hạn giờ	Mức sấy		
TỰ ĐỘNG	TỰ ĐỘNG	3,0kg	Sấy khô tự động đối với các chất liệu không xác định.	Có	Có	Có
	TÀNG CƯỜNG	7,0kg	Để làm khô các quần áo vải cotton. Mức độ sấy: sấy tăng cường.	Có	Có	Có
COTTON	TIÊU CHUẨN	7,0kg	Để làm khô các quần áo vải cotton. Mức độ sấy: vừa đủ khô.	Có	Có	Có
	HÔNG KHÔ 20 PHÚT SẤY NHANH 20 PHÚT	□□	Sấy quần áo mà không thổi khí nóng.	Có	Có	Không
THỜI GIAN	Làm khô nhanh cho quần áo dài:	□□	Làm khô nhanh cho quần áo dài:	Có	Có	Không
	40 PHÚT	□□	Thời gian 40 phút.	Có	Có	Không
	50 PHÚT	□□	Thời gian 50 phút.	Có	Có	Không
SỢI TÔNG HỢP	60 PHÚT	□□	Thời gian 60 phút.	Có	Có	Không
	TÀNG CƯỜNG	3,0kg	Để sấy khô các loại vải tổng hợp dày hoặc nhiều lớp. Mức độ sấy: sấy tăng cường.	Có	Có	Có
ĐẶC BIỆT	TIÊU CHUẨN	3,0kg	Để sấy khô các loại vải sợi tổng hợp mỏng, không cần ủi phẳng, chẳng hạn như áo sơ mi để giặt ủi, quần áo trẻ em hoặc tất.	Có	Có	Có
	ĐỒ HỘNH HỢP	3,0kg	Để sấy khô các quần áo vải sợi tổng hợp. Mức độ sấy: sấy tăng cường. Nếu bạn không thể xác định chất liệu của quần áo là gì, vui lòng chọn Đồ hөн hợp.	Có	Có	Có
	ĐỒ TRẺ EM	1,0kg	Để sấy khô các quần áo vải cotton của trẻ em. Mức độ sấy: sấy tiêu chuẩn.	Có	Có	Có
	ÁO SƠ MI	1,0kg	Để dễ giặt ủi, chẳng hạn như áo sơ mi và áo cánh được làm bằng phương pháp chống nhăn để giảm thiểu công là ủi. Cho quần áo rơi ra vào máy sấy. Sau khi đã khô, hãy treo lên móc quần áo.	Có	Có	Có
ĐẶC BIỆT	ĐỒ MÔNG	□□	Để sấy khô đồ da hөng phù hợp để sấy khô hoặc đồ giặt nên giặt tay ở nhiệt độ thấp hơn.	Có	Có	Không
	LÀM MỚI	□□	Để làm mới quần áo đã được giữ trong môi trường kín trong một thời gian dài cần tối thiểu 20 phút.	Có	Có	Không
	LÀM MỚI ĐỒ LEN	1,0kg	Để cho quần áo len mềm mại và mát mẻ (Không thể dùng để sấy khô quần áo len).	Có	Có	Không

VẬN HÀNH

Chú ý!

- Các chương trình trên chỉ được khuyến dùng để sử dụng, người dùng có thể chọn chương trình phù hợp theo thói quen cá nhân. Các loại vải dày và nhiều lớp, chẳng hạn như ga trải giường, quần jean, áo khoác, v.v., không dễ khô, bạn nên chọn chương trình đồ Cotton và mức độ sấy tối đa.
- Nhiệt độ và độ ẩm trong phòng sẽ ảnh hưởng đến thời gian sấy.
- Kiểm tra nhãn trên quần áo và chọn chương trình tương ứng.
- Gợi ý:
Đối với tải trọng dưới 0,5kg, vui lòng chọn chương trình 1 giờ và mức độ sấy khô Tăng cường để sấy khô.

BẢO TRÌ

■ Vệ sinh và bảo dưỡng

Vệ sinh bộ lọc

- Vệ sinh bộ lọc xơ vải sau mỗi lần sử dụng.
Tháo bộ lọc bằng cách kéo bộ lọc theo hướng thẳng đứng.
- Vệ sinh bộ lọc
Dùng khăn lau hoặc tay để loại bỏ xơ vải.
- Lắp đặt bộ lọc
Nếu bộ lọc được vệ sinh bằng vải ẩm hoặc nước, vui lòng lau khô hoàn toàn trước khi lắp đặt.

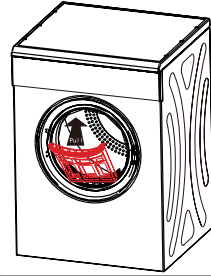

Vệ sinh thân máy và lồng sấy

CẢNH BÁO!

- Rút dây nguồn trước khi vệ sinh!
- Vệ sinh máy sấy bằng khăn ướt với nước sạch.
- Không xả nước trực tiếp lên máy.
- Không sử dụng dung môi, chất tẩy rửa ăn mòn, chất tẩy rửa kính hoặc chất tẩy rửa đa năng. Những chất này có thể làm hỏng bề mặt nhựa và các bộ phận khác.
- Trước khi khởi động máy sấy, hãy lau khô tất cả các bộ phận bằng vải mềm.

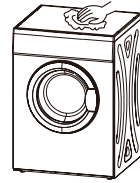

BẢO TRÌ

Cài đặt lại khóa an toàn

1. Máy sấy này có công tắc ngắt nguồn điện để bảo vệ an toàn được kích hoạt theo nhiệt độ (công tắc này nằm phía sau máy và chỉ được sử dụng bởi nhân viên bảo hành).
2. Nếu máy sấy không hoạt động hay sấy khô không hiệu quả, trước tiên hãy kiểm tra xem bộ lọc đã được vệ sinh chưa.
Nếu bộ lọc đã được vệ sinh và sự cố vẫn còn tiếp tục xảy ra, hãy liên hệ với trung tâm bảo hành.
3. Lý do phổ biến nhất khiến máy sấy quá nóng là bộ lọc bị tắc.
4. Vệ sinh bộ lọc xơ vải sau mỗi lần sấy để tránh làm máy sấy quá nóng.

Công tắc ngắt để bảo vệ an toàn có thể hoạt động vì những lý do sau:

1. Bộ lọc xơ vải bị tắc.
2. Ngõ ra không khí nóng bị tắc ở phía sau máy sấy.
3. Thông gió trong phòng kém.
4. Quần áo nhẹ, chẳng hạn như khăn tay, bị hút vào bộ lọc.

BẢO TRÌ

■ Xử lý sự cố

Vấn đề	Nguyên nhân	Cách giải quyết
Máy sấy không khởi động	<ul style="list-style-type: none">• Nguồn điện bị ngắt.• Phích cắm điện không được cắm chặt.• Máy sấy bị quá tải.• Cầu chì bảo vệ quá nhiệt bị ngắt.	<ul style="list-style-type: none">• Chờ có điện trở lại.• Kiểm tra ổ cắm điện, đảm bảo phích cắm được cắm chặt.• Quần áo phải được vắt và khối lượng sấy khô không được vượt quá công suất định mức.• Thiết lập lại cầu chì nhiệt.
Thiết bị nóng hoặc có mùi khét	<ul style="list-style-type: none">• Bộ lọc xơ vải bị tắc.• Ống hút hoặc ống xả bị tắc.	<ul style="list-style-type: none">• Đảm bảo rằng bạn Vệ sinh bộ lọc xơ vải sau mỗi lần sấy.• Làm sạch ống xả.
Quần áo quá khô	<ul style="list-style-type: none">• Máy bị quá tải.• Quần áo không được lấy ra kịp thời sau khi kết thúc.• Quần áo không được phân loại đúng cách.• Nhiệt độ đã chọn quá cao.	<ul style="list-style-type: none">• Không sấy khô quần áo vượt quá công suất định mức.• Lấy quần áo ra ngay sau khi chương trình kết thúc.• Xem nhãn trên quần áo.
Quần áo co lại	<ul style="list-style-type: none">• Đồ sấy bị quá khô.	<ul style="list-style-type: none">• Xem nhãn trên quần áo.• Nếu các món đồ dễ bị co lại khi sấy khô, hãy kiểm tra quần áo khi sấy. Lấy quần áo ra khi còn ẩm, sau đó treo quần áo cho đến khi khô hoàn toàn.
Quần áo bị xù lông	<ul style="list-style-type: none">• Sấy khô dễ làm quần áo bị cọ xát.	<ul style="list-style-type: none">• Sử dụng nước xả vải để làm mềm vải, hãy cho một ít bột giặt lên cổ tay áo và đường viền cổ áo khi giặt quần áo. Lộn trái đồ giặt để tránh xù lông.

- Quần áo ướt nặng khi quay và xóc sẽ gây ra tiếng ồn tương ứng khi máy sấy chạy.
- Trong chu trình sấy, máy sẽ tạo ra luồng gió nên khi đập vào lồng giặt sẽ gây ra tiếng ồn.

BẢO TRÌ

Sự cố khác

Hiện thị	Nguyên nhân	Cách giải quyết
E33	Cảm biến nhiệt độ bị hỏng hoặc lỗi bo mạch PCB	Vui lòng liên hệ với trung tâm bảo hành nếu xảy ra sự cố.
	Cảm biến nhiệt độ bị ngắn mạch hoặc lỗi bo mạch PCB	

■ Thông số kỹ thuật

Tham số \ Model	TD-H80SEV
Kích thước (R x C x S)	595 x 840 x 555 (mm)
Công suất đầu vào định mức	2000W
Điện áp định mức	220-240V~
Tần số định mức	50Hz
Khối lượng của sản phẩm	33kg
Công suất sấy định mức	7,0kg (Sấy quần áo)
Nhiệt độ môi trường xung quanh	+5°C ~+35°C

Chú ý!

Công suất định mức là công suất tối đa. Đảm bảo rằng bất cứ lúc nào quần áo khô được cho vào thiết bị không vượt quá định mức.

ĐIỀU KHOẢN BẢO HÀNH

ĐĂNG KÝ BẢO HÀNH

Để hưởng đầy đủ quyền lợi bảo hành, khách hàng vui lòng thực hiện đăng ký bảo hành trong vòng 14 ngày sau khi mua máy theo một trong các hình thức dưới đây:

- Từ máy tính:
Truy cập vào trang web
www.toshiba18001529.com.vn
- Từ điện thoại:
Gọi điện thoại đến tổng đài miễn phí 18001529
(Thứ Hai – Thứ Sáu: 08:00-22:00/
Thứ Bảy: 08:00-17:00).

LIÊN LẠC YÊU CẦU BẢO HÀNH

- Trung tâm chăm sóc khách hàng và tiếp nhận bảo hành
Tổng đài điện thoại miễn phí: **18001529**
- Các trung tâm bảo hành ủy quyền
Vui lòng xem danh sách cập nhật trên trang web:
www.toshiba18001529.com.vn

ĐIỀU KHOẢN BẢO HÀNH CHI TIẾT

Điều khoản bảo hành chi tiết được công bố trên trang web chính thức của Toshiba Việt Nam, để có thông tin đầy đủ nhất quý khách vui lòng tham khảo trên trang web:
www.toshiba-lifestyle.com/vn
www.toshiba18001529.com.vn

ĐIỀU KHOẢN BẢO HÀNH RÚT GỌN

1. Điều kiện được bảo hành miễn phí

- Sản phẩm được bảo hành 24 tháng tính từ ngày mua nhưng không quá 30 tháng tính từ ngày xuất kho. Việc thực hiện đăng ký bảo hành đúng qui định sẽ đảm bảo đầy đủ quyền lợi 24 tháng bảo hành cho Sản Phẩm.

- Sản phẩm sẽ được sửa chữa hoặc thay thế phụ tùng, linh kiện miễn phí nếu đáp ứng đầy đủ các điều kiện sau:
 - Sản phẩm còn trong thời hạn bảo hành.
 - Sản phẩm được sử dụng đúng mục đích, công năng và theo cách thức phù hợp với hướng dẫn của nhà sản xuất.
 - Những hư hỏng, lỗi của sản phẩm được kết luận là do lỗi hư hỏng linh kiện hoặc do lỗi kỹ thuật từ nhà sản xuất.
 - Số máy trên sản phẩm phải còn nguyên vẹn, không bị rách, cạo sửa hoặc mất đi.

2. Các trường hợp không được bảo hành miễn phí

- Sản phẩm không còn trong Thời Hạn Bảo Hành.
- Sản phẩm không được sử dụng đúng mục đích, công năng và theo cách thức phù hợp với hướng dẫn của nhà sản xuất.
- Vệ sinh bảo dưỡng định kỳ sản phẩm không được bảo hành miễn phí.
- Vỏ máy và các phụ kiện kèm theo bên ngoài của sản phẩm không nằm trong danh mục được bảo hành miễn phí.
- Sản phẩm hư hỏng do sự tác động của các yếu tố bên ngoài như: thiên tai, lũ lụt, sấm sét, hỏa hoạn, tai nạn, sử dụng sai hướng dẫn, nguồn điện không thích hợp, nút bể hay va chạm do vận chuyển, bảo quản sản phẩm không tốt, lắp đặt sai kỹ thuật,...
- Sản phẩm có dấu hiệu sửa chữa trước ở những nơi không nằm trong hệ thống bảo hành do Toshiba Việt Nam ủy quyền.

GHICHÉP DÀNH CHONGƯỜI SỬ DỤNG:

Trước khi tiến hành lắp đặt, quý khách vui lòng xem kiểu máy và số máy trên thân máy và điền vào ô trống bên cạnh. Hãy tham khảo thông tin này khi quý khách cần liên hệ với Trạm bảo hành.

Kiểu máy: _____

Số máy: _____