

使用說明書

烘烤微波爐

MW3-SAC26ST(WH)

操作前請仔細閱讀本使用說明書

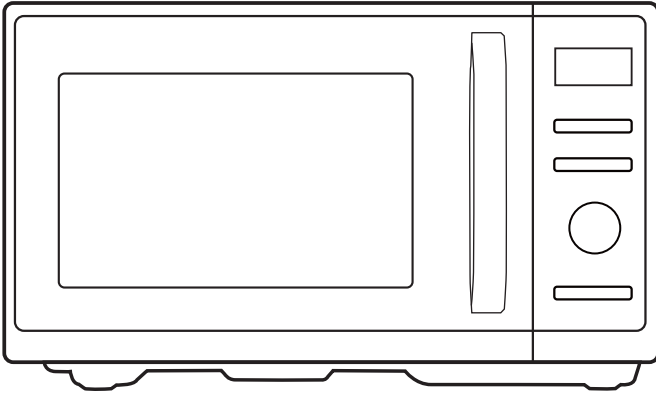

TOSHIBA

目錄

產品安全

可能避免的預防措施，接觸過量微波能量	01
重要安全說明	03
為減少對接地裝置人員的傷害風險	06
清潔	08
器具	09
能放入微波爐使用的材質	10
不能放入微波爐使用的材質	12

產品安裝

設置您的微波爐	13
---------------	----

使用說明

首次使用前	16
操作說明	17
1. 功率表	18
2. 時鐘設定	18
3. 鬧鐘設定	19
4. 微波功能	19
5. 燒烤功能	21
6. 空氣炸（熱風烘烤）功能（有預熱與無預熱）	23
7. 組合功能	25
8. 解凍	27
8.1 按照重量解凍	27
8.2 按照時間解凍	27

9. 排程烹飪	29
10. 快速烹飪	30
11. 省電模式	30
12. 安全鎖功能	31
13. 自動菜單	32
14. 線上菜譜	36
15. WIFI聯網說明	37
清潔	38

故障維修

ROHS 規範限用物質說明表	41
----------------------	----



警告

在使用本產品之前，請閱讀、瞭解並遵循使用說明。請務必儲存此說明書，以便將來參考。

產品安全

可能避免的預防措施 接觸過量微波能量

- (a). 請勿試圖在開著爐門的情況下操作微波爐，因為這可能導致有害的微波能量曝露。
重要的是請勿破壞或毀損爐門安全。
- (b). 請勿在微波爐正面和門之間放置任何物體，也請勿讓粉塵或清潔殘留物積聚在密封門縫上。
- (c). **警告：**如果門或閘封損壞，在專業人員修復之前，不得操作微波爐。

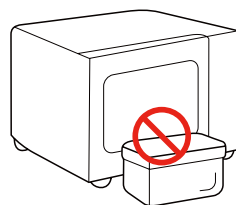

附錄

如果儀器不能保持良好的清潔狀態，其表面可能會老化，影響儀器的壽命，導致危險的情況。

規格

型號	MW3-SAC26ST(WH)
額定電壓/頻率	110 V~ 60 Hz
微波消耗電功率	1450 W
微波輸出功率	850 W
燒烤消耗電功率	950 W
烘烤消耗電功率	1480 W
能源效率值	57%
待機功率	2.00 W

重要安全說明



警告

在使用微波爐時，為減少火災、觸電、人身傷害或曝露於微波爐能量過高的風險，請遵循以下基本預防措施：



閱讀並遵循後面的說明：「**避免曝露過量微波能量的預防措施**」。



本器具不供身體、感官或智力能力較弱或缺乏經驗和知識的人（包括兒童）使用，除非他們已由負責其安全的人就使用器具給予監督或指導。



兒童應受到監督，以確保他們不隨便玩弄電器。



如果電源線損壞，必須由製造商、其服務代理或類似的合格人員更換，以避免危險。



警告：換燈前，請確保電器處於關閉狀態，以免觸電。



警告：除合格人士外，任何人曝露在微波能量下，進行任何涉及拆除防護罩的服務或維修操作都有危險。



警告：液體和其他食物不能在密封容器中加熱，因為很容易爆炸。



用塑膠或紙質容器加熱食物時，要留意微波爐，防止著火的可能性。

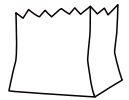

微波加熱飲料會導致延遲性噴濺沸騰，因此取出容器時應特別小心。



僅限使用微波爐適合的器具。



若察覺到冒煙時，應切斷電源或取下電器插頭並保持爐門關閉以抑止任何火源。

重要安全說明



奶瓶和嬰兒食品罐的內容物應攪拌或搖晃，在食用前溫度應檢查好，以防止燙傷。



微波爐需要定期清潔，任何食物的殘渣都需要清除。

請保持微波引導區清潔。當微波引導區或腔體有食物飛濺的殘留物時，用柔軟濕布將其清理乾淨。如果不清理食物殘留物，可能會導致微波腔體內產生無害火花、煙霧，或者腔體變色。

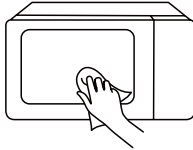

如果不能使微波爐保持潔淨狀態，可能會導致表面老化，從而對器具的使用壽命產生不利影響，並可能導致發生危險情況。



僅限使用該微波爐推薦的溫度探針。
(適用於配有溫度感測探針的微波爐。)



操作微波爐時必須打開裝飾門。
(針對置放於有裝飾門櫥櫃的微波爐。)



該電器應該用於家用和類似的用途，如：

1. 商店裡，辦公室和其他工作環境的員工廚房區域；
2. 酒店、汽車旅館等住宅類型的環境；
3. 農莊；
4. 民宿類型之環境。



微波爐是用來將食物和飲料加熱。烘乾食物或衣物、加熱保暖墊、拖鞋、海綿、濕布及類似物品可能導致受傷、著火或起火的危險。



該電器適合獨立使用。



電器的背面應靠牆放置。

重要安全說明



當電器運行時，可接觸的表面溫度可能過高。



警告：當微波爐在組合模式下操作時，由於微波爐會產生溫度，兒童應在成人監督下使用。



帶殼的雞蛋和整個煮熟的雞蛋不應該用微波爐加熱，因為可能會在微波爐加熱後爆炸。

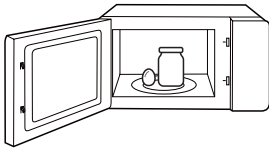

為了避免過熱，器具不能安裝在裝飾性的門後面。（不適用帶裝飾門的電器）。



微波爐不得放置在櫥櫃中，除非已經在櫥櫃中測試過。



微波爐烹飪不允許用金屬容器裝食物和飲料。



此電器不能用蒸氣清潔器來清潔。



這些電器不允許透過外部計時器或單獨的遠端控制系統來操作。

重要安全說明書仔細閱讀
並妥善儲存以備日後參考

為減少對接地裝置人員的傷害風險

電器必須接地。在發生電器短路的情況下，接地透過為電流提供漏電線來降低觸電的風險。該電器配有一根帶接地線和接地插頭的電線。插頭必須插在正確安裝並接地的插座上。

警告—使用不當的接地可能導致觸電的風險。如果不完全理解接地說明，或對電器是否接地有疑問，請洽詢合格電工或維修人員。如果需要使用延長線，僅限使用 3 線式延長線。



危險

觸電危害：

接觸內部零件會導致嚴重的人身傷害，甚至死亡。請勿拆卸這個器具。

為減少對接地裝置人員的傷害風險



警告

觸電危害：

接地裝置使用不正確會引起觸電。在電器正確安裝並接地之前，請勿插入電源插座。

1. 提供短電源線，以減少因電源線較長而糾纏或絆倒所導致的風險。
2. 如果使用長線或延長線：
 - (1) 電線組或延長線標明的電氣額定值應至少與器具的電氣額定值相同。
 - (2) 延長線必須是接地型三線式電線。
 - (3) 較長的電源線應放好，以免垂放在台面或桌面上，容易被孩子拉扯或無意間絆倒。

清潔

一定要把電源線從電源上拔下來。

1. 使用後，用稍濕的布清潔微波爐腔體。
2. 用肥皂水按常規方法清洗配件。
3. 門框、封條及鄰近部位骯髒時，必須用濕布仔細清洗。
4. 請勿使用刺激性強的清潔劑或鋒利的金屬刮板清潔爐門玻璃，因為會刮傷表面，可能導致玻璃破碎。
5. 清潔提示——為了更容易清潔煮熟的食物所接觸的腔壁：在碗中放入半個檸檬，加入300毫升的水，用100%的微波功率加熱10分鐘。用潔淨的軟布將微波爐擦拭乾淨。

器具



人身傷害風險：

除合格人士外，任何人進行任何涉及將防止曝露於微波能量的門蓋拆除的服務或修理操作都有危險。請參閱「可以在微波爐中使用的材質」或「不能在微波爐中使用的材質」的說明，有些非金屬器具在微波爐中使用並不安全。如果有疑問，您可以按照下面的程序測試有問題的器具。

器具測試：

1. 在微波爐安全的容器中倒入一杯冷水（250 毫升），同時放入有問題的器皿。
2. 用最大功率烹調 1 分鐘。
3. 仔細摸摸這個器具。如果空器皿溫熱，請勿用來微波烹飪。
4. 烹調時間請勿超過 1 分鐘。

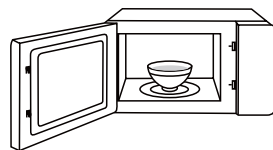

保持微波爐內及爐門清潔。

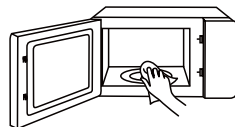

能放入微波爐使用的材質

餐具



燒烤盤

按照製造商的指示
燒烤盤的底部必須在轉盤上方至少 5 公釐。使用不當可能導致轉盤損壞。



餐具

微波專用。按照製造商的指示。請勿使用有裂縫或有碎片的盤子。



玻璃罐

請將蓋子拿開。僅用於加熱食物，直到剛好加熱。大多數玻璃罐不耐熱，可能會破裂。



玻璃碗

僅限耐熱微波爐玻璃器皿。確保沒有金屬裝飾。請勿使用有裂縫或有裂痕的盤子。

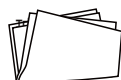

微波爐烹飪袋

按照製造商的指示。請勿用金屬絞帶捆綁。開個縫，讓蒸氣溢出。



紙盤和紙杯

僅限快速烹飪/加熱。
微波時，請勿在無人看管的時候離開。



紙盤和紙杯

用於覆蓋食物，用於再加熱和吸收油脂。
在監督下使用，只用於快速烹飪。

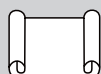

烹飪紙

當做蓋子，防止噴濺或當做用於蒸氣功能的包裝。



能放入微波爐使用的材質

餐具



可微波塑膠

微波專用。遵循製造商的指令。
應標明「微波安全」。有些塑膠容器會隨著裡面的食物變熱而變軟。
「煮袋」和密封嚴實的塑膠袋應該是按包裝指示開叉、穿孔或放氣。



塑膠包裝

微波專用。做飯時用來蓋住食物
保持水分。請勿讓保鮮膜接觸食物。



溫度計

只適合微波加熱（肉類和糖果溫度計）。



蠟紙

用作蓋子，防止飛濺並保持水分。



不能放入微波爐使用的材質

餐具

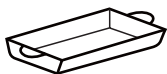

鋁盤

可能會引起電弧。將食物轉移到微波爐安全的盤子裡。



有金屬把手的食品盒

可能會引起電弧。將食物轉移到微波爐安全的盤子裡。



金屬或金屬邊的餐具

金屬防護罩可以保護食物不受微波能量影響。
金屬邊可能引起電弧。



金屬絞帶

可能引起電弧，並可能引起微波爐產生火花。



紙袋

可能引起微波爐起火。



泡沫塑膠

塑膠泡沫曝露在高溫下可能會融化或污染裡面的液體。



木

木材在微波爐中使用時會變乾，可能會裂開或開裂。



產品設定

設定您的微波爐

附件及圖示僅供參考，實際以實物為準

微波爐局部名稱及附件介紹

從紙箱取出微波爐，從微波爐腔取出所有材料。

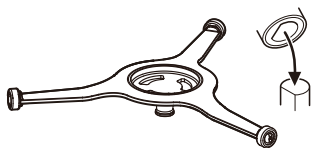

轉環輪架

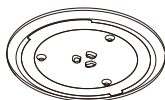

玻璃轉盤

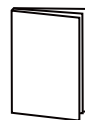

說明書



炸籃

(不能用於微波功能，放在烤架上使用)

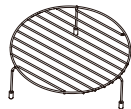

高烤架

(不能用於微波功能)



低烤架

(不能用於微波功能)

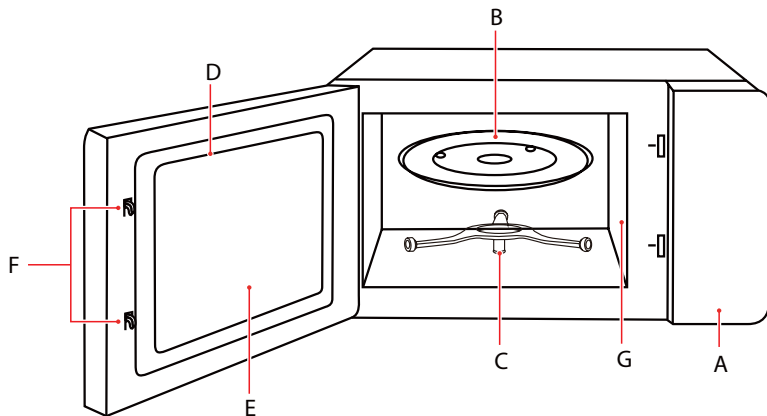

A) 控制面板

B) 玻璃轉盤

C) 轉環輪架

D) 爐門

E) 觀察窗

F) 爐門安全鎖

G) 微波導蓋(雲母片)

設置您的微波爐

轉盤安裝

清潔爐腔並請確實放置轉盤。對於初次安裝，確保所有包裝和運輸膠帶已從轉盤軸拆除。在第一次使用該電器準備食物之前，您需要將轉盤正確地置於合適的位置。您必須清潔爐腔和附件。您也可以參考清潔部分。

如何放置轉盤：

1. 將轉盤環組件 ② 輪架放置於2爐腔底部凹槽中。
2. 將玻璃托盤 ① 放在轉盤輪架 ② 上

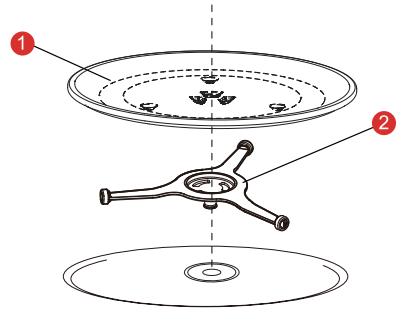

- 1) 玻璃盤
- 2) 轉環輪架

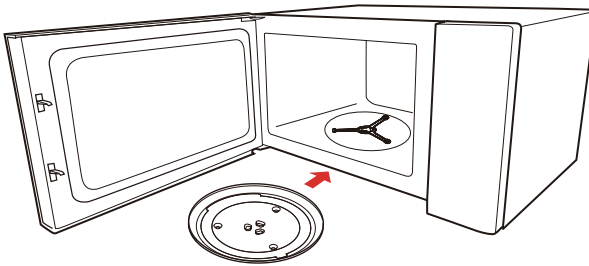

注意

- 請勿在沒有轉盤的情況下使用本機。確保吻合正確。轉盤可以順時針或逆時針轉動。
- 玻璃托盤請勿倒置。玻璃托盤不應該受到限制。
- 在烹飪過程中必須一直使用玻璃托盤和轉盤環組件。
- 所有的食物和食物容器一律放在玻璃托盤上烹飪。
- 請勿限制轉盤移動。
- 如果玻璃托盤或轉盤輪架破裂或破裂，請聯絡最近的授權服務中心。

安裝前注意

拆卸所有包裝材料和附件。檢查微波爐是否有任何損壞，如凹痕或損壞的門。如果微波爐損壞，請勿安裝。去除微波爐門表面的保護膜。請勿移動附著在爐腔上的微波導蓋，以保護磁控管。

安裝

1. 選擇一個水平的表面，為進氣口及出氣口提供足夠的開放空間。
 - a. 最低安裝高度為 85 公分。
 - b. 器具的後表面應靠牆放置。在微波爐上方留出至少 30 公分的空間。微波爐與任何相鄰的牆壁之間需要至少 20cm 的間隙。
 - c. 請勿將支腳從微波爐底部移開。
 - d. 堵住進氣及/或出氣口會損壞微波爐。微波爐盡可能遠離收音機和電視處置放。微波爐操作可能會對您的收音機或電視接收造成干擾。

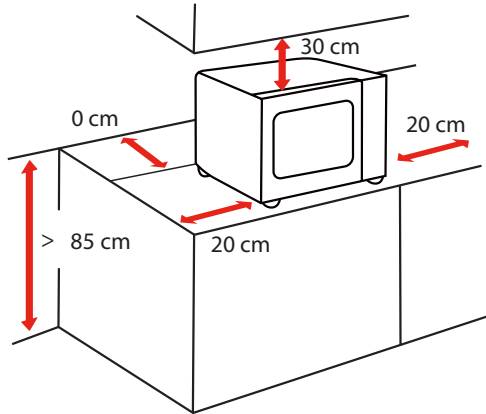

2. 將微波爐插入標準家用插座。確保電壓和頻率與額定標籤上的電壓和頻率一致。



注意

請勿將微波爐安裝在爐灶或其他產生熱量的器具上。如果安裝在熱源附近或熱源上方，微波爐可能會受損，保固單將無效。

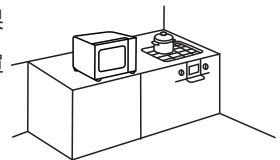

此符號表示：本產品表面高溫，觸碰時請小心謹慎

首次使用前

第一次使用前、第一次使用時，爐子可能產生難聞的氣味，這是正常現象。

這部分告訴您在第一次使用微波爐準備食物之前需要做些什麼。事先閱讀「產品安全」部分。

您在使用新電器之前，需要將轉盤置於正確處。

您還必須清潔爐內空間和配件。



注意

切勿在沒有轉盤的情況下使用電器

務必正確使用，轉盤可順時針或逆時針旋轉

操作說明

控制台及功能

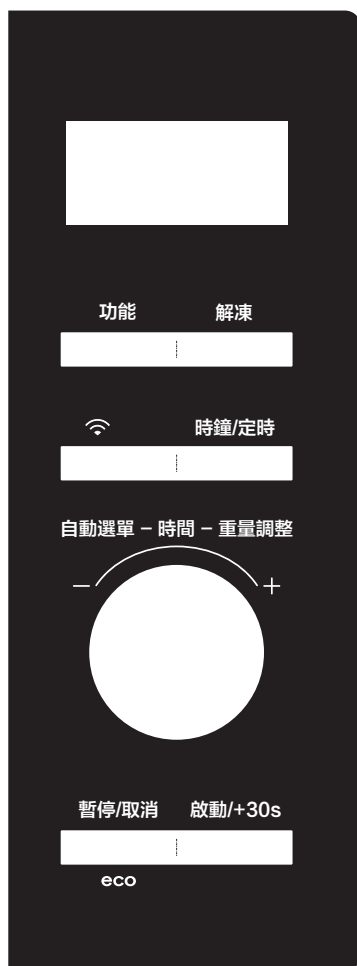

(您還能透過應用程式操作本產品)

注意

先下載 TSmartLife，然後透過 TSmartLife 應用程式聯網指引說明將您的裝置和應用程式連接。

1. 微波功率

等級	火力	顯示
1	100%	P100
2	80%	P80
3	50%	P50
4	30%	P30
5	10%	P10

2. 時鐘設定

按「時鐘/定時」鍵 1 次，進入時鐘設定，00:00 隨即顯示。

時鐘/定時

旋轉旋鈕，設定小時位數，設定範圍 0~23。

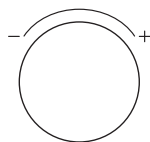

按「啟動/+30s」鍵或時鐘鍵確認，分鐘位數閃爍。

啟動/+30s

或

時鐘/定時

旋轉旋鈕，設定分鐘位數，設定範圍 0~59。

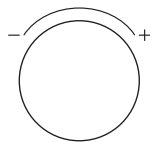

按「啟動/+30s」鍵或時鐘鍵確認時鐘。

啟動/+30s

或

時鐘/定時



注意

在時鐘設定過程中，若按「暫停/取消」或 5 分鐘內無操作，則退出設定狀態，所作設定無效。

3. 鬧鐘設定

按「時鐘/定時」鍵 2 次，進入鬧鐘設定，00:00 隨即顯示。

時鐘/定時

旋轉旋鈕，設定烹飪鬧鐘，設定範圍 0:05 ~ 95:00。

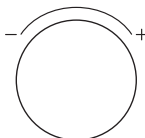

按「啟動/+30s」鍵確認鬧鐘。

啟動/+30s



注意

鬧鐘運行過程中，無法設定其它功能。

4. 微波功能

這裡有兩種操作方式：

1. 面板操作：

待機狀態下按「功能」鍵，LED 閃爍顯示「P100」。

功能

反覆按「功能」鍵或旋轉旋鈕開關，可選擇火力「P100、P80...P10」。

功能

或

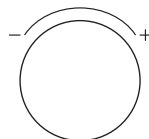

按「啟動/+30s」鍵確認火力。

啟動/+30s

旋轉旋鈕開關調整烹調時間，最大可設定
時間為 95:00。

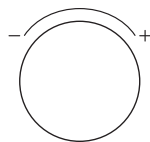

按「啟動/+30s」鍵開始烹飪。

啟動/+30s

2. 應用程式操作：

1 按一下  進入微波加熱功能設定頁

2 上下滑動調整微波火力和烹飪時間。

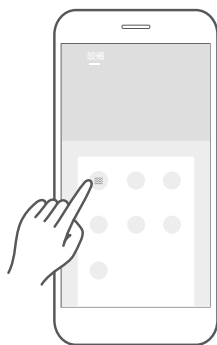

按一下該區域退出烹
飪參數畫面，返回裝
置功能頁

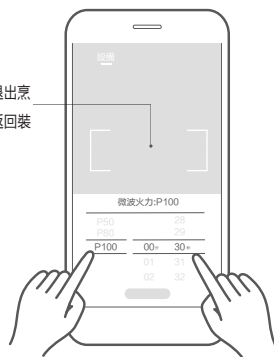

3 按一下「開始」按鈕，在微波爐面板確認後，微波爐開始運作。

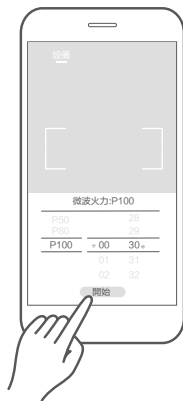

注意

上下滑動選擇參數時請不要滑動太快，待數字停止滾動的時候，再按一下「開始」按鍵。

5. 燒烤功能

這裡有兩種操作方式：

1. 面板操作：

待機狀態下按「功能」鍵一次，LED 閃爍顯示「P100」。



功能

反覆按「功能」鍵或旋轉旋鈕開關，選擇「G-1」。



功能

或

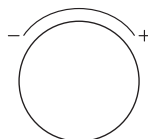

按「啟動/+30s」鍵確認選擇燒烤功能。



啟動/+30s

旋轉旋鈕開關調整烹調時間，最大可設定時間為 95:00。

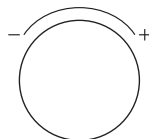

按「啟動/+30s」鍵開始烹飪。

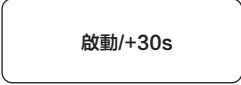

啟動/+30s



在燒烤烹調時間過半時，發出蜂鳴聲提示開門將食物翻面。若無開門，原燒烤加熱行程會持續進行。

2. 應用程式操作:

1 按一下  進入燒烤功能設定頁。

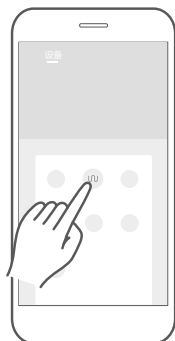

2 上下滑動調整烹飪時間。

按一下該區域退出烹飪參數畫面，返回裝置功能頁。

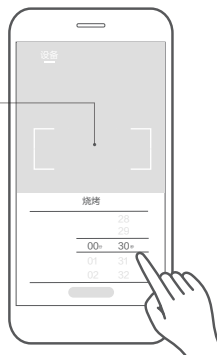

3 按一下「開始」按鈕，在微波爐面板確認後，微波爐開始運作。

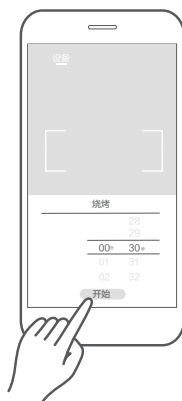

注意

上下滑動選擇參數時請不要滑動太快，待數字停止滾動的時候，再按一下「開始」按鍵。

6. 空氣炸 / 熱風烘烤 (有預熱與無預熱)

這裡有兩種操作方式：

1. 面板操作：

待機狀態下按「功能」鍵一次，螢幕顯示「P100」。

功能

反覆按「功能」鍵或旋轉旋鈕開關，選擇溫度「150~240℃」。

功能

或

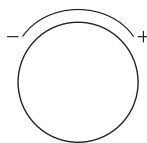

按「啟動/+30s」鍵確認溫度。

再按「啟動/+30s」開始預熱。達到預熱溫度時，開門放入食物後關門。（如果不需要預熱，則省略此步驟）

啟動/+30s

旋轉旋鈕開關調整烹調時間，最大可設定時間為 95:00。

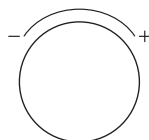

按「啟動/+30s」鍵開始烹飪。

啟動/+30s

2. 應用程式操作:

① 按一下  進入空氣炸設定頁面。

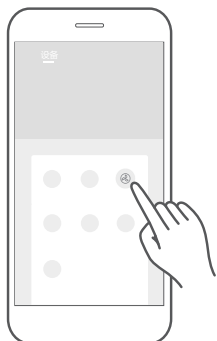

② 上下滑動調整烹飪時間和溫度。

按一下該區域退出烹飪參數畫面，返回裝置功能頁。

按一下「預熱」按鈕可選擇是否使用預熱。

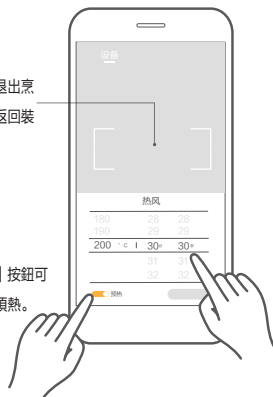

③ 按一下「開始」按鈕，在微波爐面板確認後，微波爐開始運作。

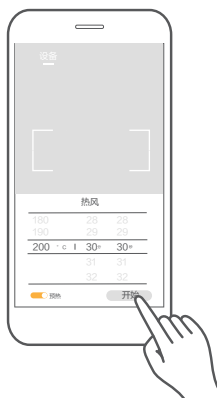

注意

上下滑動選擇參數時請不要滑動太快，待數字停止滾動的時候，再按一下「開始」按鍵。

7. 組合功能

這裡有兩種操作方式：

1. 面板操作：

待機狀態下按「功能」鍵一次，螢幕顯示「P100」。



反復按「功能」鍵或旋轉編碼開關，選擇組合模式「C-1」或「C-2」。



或

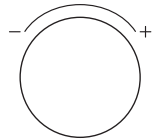

按「啟動/+30s」鍵確認組合模式。

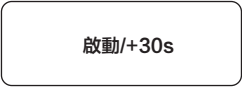

旋轉編碼開關，選擇烹飪時間，最大可設定時間為 95:00。

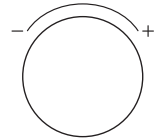

按「啟動/+30s」鍵開始烹飪。



組合模式表

	C-1	C-2
微波	●	●
空氣炸 / 烘烤	●	
燒烤		●

2. 應用程式操作：

- 1 按一下  或  進入微波 + 熱風或微波 + 燒烤設定頁面。

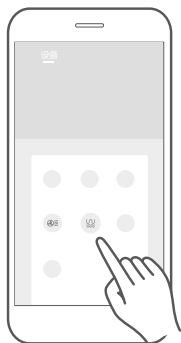

- 2 上下滑動調整烹飪時間。

按一下該區域退出烹飪參數畫面，返回裝置功能頁。

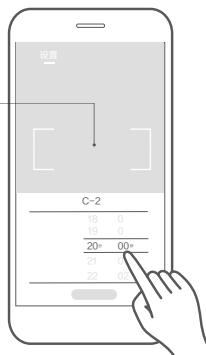

- 3 按一下「開始」按鈕，在微波爐面板確認後，微波爐開始運作。

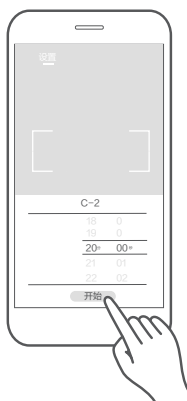

注意

上下滑動選擇參數時請不要滑動太快，待數字停止滾動的時候，再按一下「開始」按鍵。

8. 解凍

這裡有兩種操作方式：

1. 面板操作：

8.1 按照重量解凍

待機狀態下按「解凍」鍵 1 次，螢幕顯示「dEF1」。



解凍

旋轉編碼開關，選擇解凍重量 100g-2000g。

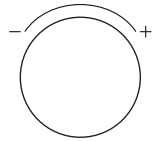

按「啟動/+30s」鍵開始烹飪。



啟動/+30s



注意

烹飪過程中，微波爐會發出蜂鳴聲以提示翻面。

8.2 按照時間解凍

待機狀態下按「解凍」鍵 2 次，LED 閃爍顯示「dEF2」。



解凍

旋轉編碼開關，選擇解凍時間 0:05-95:00。

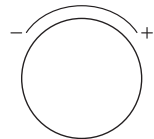

按「啟動/+30s」鍵開始烹飪。





啟動/+30s



按照時間解凍的預設微波火力為 P30，不能手動修改。

解凍時間過半時，發出蜂鳴聲提示翻面。

2. 應用程式操作：

- ① 按一下  或  進入按照重量或按照時間解凍頁面。

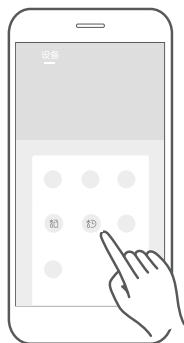

- ② 上下滑動調整解凍參數。

按一下該區域退出烹飪參數畫面，返回裝置功能頁。

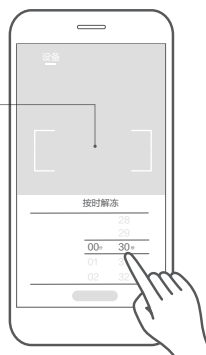

- ③ 按一下「開始」按鈕，在微波爐面板確認後，微波爐開始運作。

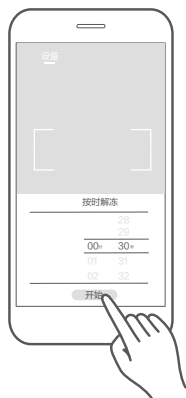

上下滑動選擇參數時請不要滑動太快，待數字停止滾動的時候，再按一下「開始」按鍵。

9. 排程烹飪

注意：鬧鐘、自動菜單、預熱不能放在多段烹飪，且最多只能設定排程烹飪，解凍只能放在第一段執行。

例如設定第一段 5 分鐘解凍，第二段 7 分鐘燒烤的多段：

待機狀態下按「解凍」鍵 2 次，LED 閃爍顯示「dEF2」。

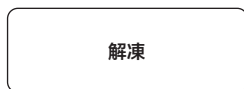

旋轉旋鈕開關，設定解凍時間為 05:00。

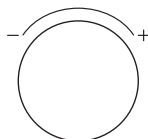

反覆按「功能」鍵或旋轉旋鈕開關，選擇「G-1」。



或

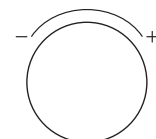

按「啟動/+30s」鍵確認模式。



旋轉旋鈕開關，選擇烹飪時間 07:00。

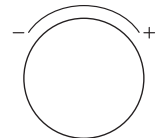

按「啟動/+30s」鍵開始烹飪。



10. 快速烹飪

待機狀態下，左旋直接設定火力為 P100 的 5 秒微波烹調，
繼續旋轉旋鈕，更改烹調時間。

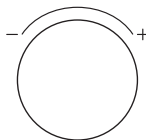

按「啟動/+30s」鍵開始烹飪。

啟動/+30s

待機狀態下，直接按「啟動/+30s」鍵直接運行
火力為 P100 的 30 秒微波烹調。

啟動/+30s

11. 省電模式

關閉螢幕：在待機狀態，按「暫停/取消」一次（大約一秒），顯示幕熄滅，進入省電狀態。（安全鎖狀態也可進入）

取消關閉螢幕：在關閉螢幕模式下，按任意鍵、旋轉旋鈕或者開關門，都會使螢幕亮起。

12. 安全鎖功能

這裡有兩種操作方式：

1. 面板操作：

上鎖：在待機狀態，按住「暫停/取消」3 秒，安全鎖圖示亮起，表示進入安全鎖功

能。解除鎖定：在鎖定狀態下，按住「暫停/取消」3 秒，返回待機顯示，即表示解除鎖定。

2. 應用程式操作：

① 按一下「設備」頁上的 ，即可啟動安全鎖功能。



② 退出安全鎖：安全鎖狀態下長按  3 秒即可解除鎖定。

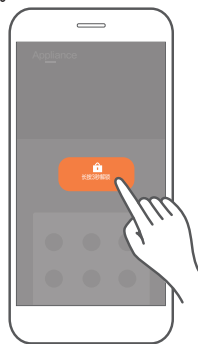

13. 自動菜單

這裡有兩種操作方式：

1. 面板操作：

待機狀態下，將旋鈕右旋進入自動菜單功能，「A-1」隨即顯示，
重複旋轉旋鈕，依次顯示「A-1~A10」。

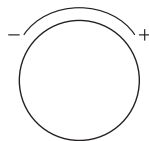

按「啟動/+30s」鍵確認菜單。

啟動/+30s

旋轉旋鈕選擇菜單份量。

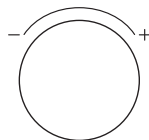

按「啟動/+30s」鍵啟動烹飪。

啟動/+30s

自動菜單表

種類	份量	顯示	火力
A-1 AUTO REHEAT 自動重新加熱	150g	150g	P100
	250g	250g	
	350g	350g	
	450g	450g	
	600g	600g	
A-2 POTATO 馬鈴薯	1 份	1	P100
	2 份	2	
	3 份	3	
A-3 MEAT 肉類	150g	150g	P100
	300g	300g	
	450g	450g	
	600g	600g	
A-4 VEGETABLE 新鮮蔬菜	150g	150g	P100
	350g	350g	
	500g	500g	
A-5 FISH 魚塊	150g	150g	P80
	250g	250g	
	350g	350g	
	450g	450g	
	650g	650g	

種類	份量	顯示	火力
A-6 PASTA 義大利麵條	50g (冷水 450g)	50g	P80
	100g (冷水 800g)	100g	
	150g (冷水 1200g)	150g	
A-7 SOUP 湯品	200g	200g	P100
	400g	400g	
	600g	600g	
A-8 CAKE 烤蛋糕	475g	475g	160°C/烘烤 160°C
A-9 PIZZA 烤披薩	100g	100g	微波 P80 烘烤 210°C
	200g	200g	
	300g	300g	
A10 CHICKEN 烤雞	500g	500g	微波 P100 烘烤 230°C
	750g	750g	
	1000g	1000g	
	1200g	1200g	

2. 應用程式操作:

- 1 按一下菜單清單中的菜單進入相應的參數設定頁面。



- 2 上下滑動調整數量/重量。

按一下該區域退出烹飪參數畫面，返回裝置功能頁。

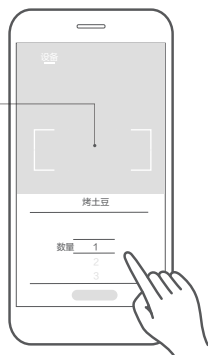

- 3 按一下「開始」按鈕，在微波爐面板確認後，微波爐開始運作。

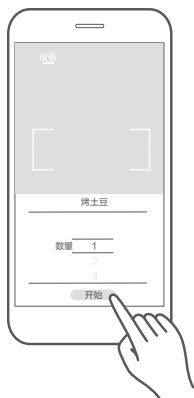

注意

上下滑動選擇參數時請不要滑動太快，待數字停止滾動的時候，再按一下「開始」按鍵。

14. 線上食譜

線上食譜，所有食譜烹飪參數已經過專業的廚師驗證。按照菜譜中的指引，準備好食材後，點擊菜譜詳情頁下方「一鍵烹飪」按鍵可以直接啟動烹飪。線上菜單持續更新，為您提供更多的美食。

① 點擊食譜圖片進入食譜詳細頁。

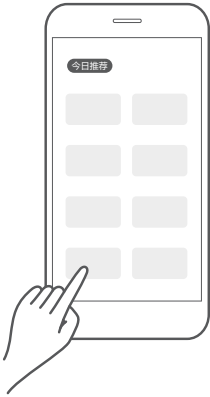

② 上下滑動可查看需要的食材及詳細的烹飪製作步驟，點擊一鍵烹飪開始烹飪。



15. WIFI聯網說明

長按「聯網」3秒進入配網；

聯網過程中恆亮顯示「AP」、配網成功後，返回待機，恆亮顯示 Wi-Fi 圖示；

若聯網失敗，則顯示相應錯誤代碼「N0~N5」30秒。

解除聯網：

長按「聯網」8秒進入

解除綁定過程中，最右邊兩位數顯示「--」，解除綁定成功後，顯示「8888」，3秒後返回待機。

若解除綁定失敗，顯示「FFFF」，3秒後返回待機。

清潔

透過良好的維護和清潔，您的電器將保持其外觀，並且長時間維持完整功能。我們將在這裡解釋您應該如何正確地保養和清潔您的電器。



- 家電門上的玻璃劃傷可能會發展成裂縫。
請勿使用玻璃刮刀、鋒利或有磨蝕性的清潔輔助器具或洗滌劑。
- 如果清洗不當，器具的表面可能會受損，微波能量可能外洩。
定期清潔電器，並立即取出任何殘餘食物。
- 電器請勿浸入水中或用噴嘴清洗

清潔劑

為確保不同的表面不因使用錯誤的清洗劑而受損，請檢視表中的資訊。使用前要將新的海綿布徹底清洗乾淨。

請勿使用：



腐蝕性或研磨性清潔劑



用金屬或玻璃刮板清潔門



金屬或玻璃刮板清潔門封



堅硬的洗滌墊或海綿



酒精含量高的清潔劑

電器正面

肥皂水：

用抹布清洗，然後用軟布擦乾。

清潔時，請勿使用金屬或玻璃刮刀。

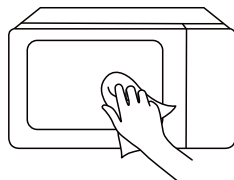

電器正面採用不銹鋼

熱肥皂水：

用洗碗布清洗乾淨，然後用軟布擦乾。立即清除濺出的水垢、油脂、澱粉等。在這些斑點或飛濺下會形成腐蝕。請勿使用玻璃清潔劑或金屬或玻璃刮板清潔。

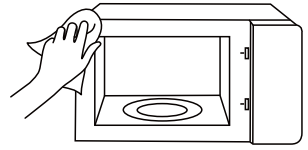

爐腔由不銹鋼製成

熱肥皂水或醋溶液：

用抹布清洗，然後用軟布擦乾。請勿使用微波爐噴霧或任何其他腐蝕性的微波爐清潔劑或研磨材料。洗滌墊、粗糙的海綿和平底鍋清潔劑也不適合使用。這些東西會刮傷表面。讓內部表面完全乾燥。

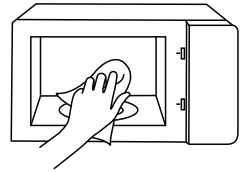

爐腔底部的凹槽

濕布：

請勿讓水通過轉盤驅動器進入器具。用一塊布擦乾轉盤驅動器。

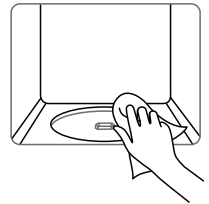

轉盤和轉環

熱肥皂水：

將轉盤放回其凹處時，其必須正確接合。

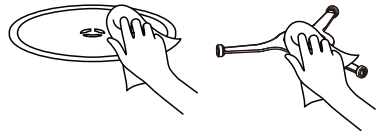

門的面板

玻璃清潔劑：

用抹布清洗。請勿使用玻璃刮刀。

使用下面的圖表檢查您的問題，並嘗試每個問題的解決方案。如果微波爐仍然不能正常運作，請聯絡最近的授權服務中心。

故障	可能的原因	可能的補救措施
微波爐啟動不了	<ul style="list-style-type: none"> a. 微波爐電源線未插上 b. 門打開著 c. 操作設定錯誤 	<ul style="list-style-type: none"> a. 插入電源插座。 b. 關上門，再試一次。 c. 查看指南
電弧或火花	<ul style="list-style-type: none"> a. 使用微波爐中避免使用的材質 b. 微波爐內沒東西的時候啟動 c. 溢出的食物殘留在腔內 	<ul style="list-style-type: none"> a. 只使用微波爐安全的炊具。 b. 微波爐內沒有東西時請勿操作。 c. 用濕毛巾清潔爐腔。
不均勻的熟食	<ul style="list-style-type: none"> a. 使用微波爐中避免使用的材質 b. 食物沒有完全解凍 c. 烹飪時間、功率等級不合適 d. 食物不能翻轉或攪拌 	<ul style="list-style-type: none"> a. 只使用微波爐安全的炊具。 b. 完全解凍食物。 c. 使用正確的烹飪時間、功率等級。 d. 轉動或攪拌食物。
食物煮太久	烹飪時間、功率等級不合適	使用恰當的烹飪時間、功率等級
未煮熟的食物	<ul style="list-style-type: none"> a. 使用微波爐中避免使用的材質。 b. 食物沒有完全解凍。 c. 進風或出風口受限。 d. 烹飪時間、功率等級不合適。 	<ul style="list-style-type: none"> a. 只使用微波爐安全的炊具。 b. 完全解凍食物。 c. 檢查微波爐通風口是否受限制。 d. 使用正確的烹飪時間、功率等級
解凍不當	<ul style="list-style-type: none"> a. 使用微波爐中避免使用的材質。 b. 烹飪時間、功率等級不合適。 c. 食物不能翻轉或攪拌。 	<ul style="list-style-type: none"> a. 只使用微波爐安全的炊具。 b. 使用正確的烹飪時間、功率等級。 c. 轉動或攪拌食物。

ROHS規範限用物質說明表

設備名稱：烘烤微波爐
Equipment Name

型號（型式）：MW3-SAC26ST(WH)

單元 Unit	限用物質及其化學符號 Restricted substances and its chemical symbols					
	鉛 Lead (Pb)	汞 Mercury (Hg)	鎘 Cadmium (Cd)	六價鉻 Hexavalent Chromium (Cr ⁶⁺)	多溴聯苯 Polybrominated Biphenyls (PBB)	多溴二苯醚 Polybrominated Diphenyl Ethers (PBDE)
電源線組 (電源線插頭)	超出 0.1wt%	○	○	○	○	○
外殼	○	○	○	○	○	○
電路板 (蜂鳴器、二極管、穩壓管)	超出 0.1wt%	○	○	○	○	○
電路板 (繼電器、微動開關)	○	○	超出 0.01wt%	○	○	○
磁控管	○	○	○	○	○	○
風扇馬達	○	○	○	○	○	○
開關按鈕	○	○	○	○	○	○
溫控器	超出 0.1wt%	○	超出 0.01wt%	○	○	○
配件及其它部分	○	○	○	○	○	○

備考 1: “超出 0.1wt% ” 及 “超出 0.01wt% ” 係指限用物質之百分比含量超出百分比含量基準值。
Note1: "Exceeding 0.1 wt %" and "exceeding 0.01 wt %" indicate that the percentage content of the restricted substance exceeds the reference percentage value of presence condition.

備考 2: “○ ” 係指該項限用物質之百分比含量未超出百分比含量基準值。
Note2: “○ ” indicates that the percentage content of the restricted substance does not exceed the percentage of reference value of presence.

備考 3: “- ” 係指該項限用物質為排除項目。
Note3: The “- ” indicates that the restricted substance corresponds to the exemption.

#DetailsMatter