

TOSHIBA

เครื่องซักผ้า
คู่มือการใช้งาน

รุ่น. **VH-H85MT**
VH-H95MT



กรุณาอ่านคู่มือฉบับนี้

อ่านทำความเข้าใจคำแนะนำและคำอธิบายทั้งหมดเกี่ยวกับการติดตั้งเครื่องก่อนใช้งาน ปฏิบัติตามคำแนะนำอย่างเคร่งครัด
เก็บคู่มือการใช้งานฉบับนี้ไว้ในที่ที่หยิบมาใช้ภายหลังได้สะดวก ถ้าง่ายต่อหรือมอบผลิตภัณฑ์นี้ให้บุคคลอื่น
ต้องมอบคู่มือการใช้งานฉบับนี้ให้เจ้าของใหม่ไปด้วย

สารบัญ

คำแนะนำด้านความปลอดภัย

- คำแนะนำด้านความปลอดภัย 2

การติดตั้ง

- คำอธิบายผลิตภัณฑ์ 4
- การนำเครื่องซักผ้าออกจากกล่อง 4
- สถานที่ติดตั้งเครื่อง 5
- การเปลี่ยนตำแหน่งท่อน้ำทิ้ง 5

การใช้งาน

- แผงควบคุม 6
- การเตรียมเครื่องก่อนซักผ้า 6
- การซักผ้า 6
- การชกน้ำเปล่า 7
- การปั่นผ้า 7
- อ้างอิงข้อมูลในตารางต่อไปเพื่อเลือกเวลาปั่นผ้า 7
- น้ำหนักผ้ากับจำนวนชั้นแยกตามประเภทผ้า 7
- ปริมาณผ้าและปริมาณผงซักฟอก 8
- ฟังก์ชันพิเศษ 9

การบำรุงรักษา

- การทำความสะอาดและการดูแล 10
- การทำความสะอาดตัวเครื่อง 10
- การทำความสะอาดตัวกรองเศษผ้า 10
- การป้องกันน้ำแข็งตัว 10
- วิธีการแก้ไขเมื่อมีสิ่งของตกลงไปในช่องด้านบนอกถังปั่นแห้ง 11
- การแก้ไขปัญหา 12
- ข้อมูลจำเพาะทางเทคนิค 12

คำแนะนำด้านความปลอดภัย

ห้ามถอดแยกชิ้นส่วนเครื่องด้วยตนเอง



ห้ามถอดแยกชิ้นส่วน

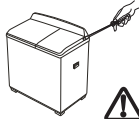

ผลิตภัณฑ์นี้สำหรับใช้ในร่มเท่านั้น
อย่าติดตั้งเครื่องในบริเวณที่อับชื้นหรือมีฝนตก
เพื่อหลีกเลี่ยงไม่ให้เกิดไฟฟ้าช็อต,เพลิงไหม้,
เครื่องชำรุดหรือเสียหาย
อย่าฉีดน้ำใส่เครื่องโดยตรง

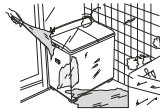

อย่าวางวัตถุไวไฟ เช่น เทียนไฟที่ติดไฟอยู่,
ยาทินยุง, บุหรี่ ฯลฯ หรือแหล่งกำเนิดความร้อน
เช่น เต้าไฟฟ้า, เครื่องทำความร้อน ไว้บน
เครื่องซักผ้า
อย่าปล่อยให้เด็กทารกขึ้นไปนั่งบนเครื่องซักผ้า
หรือใช้วางสิ่งของที่มีน้ำหนักมาก

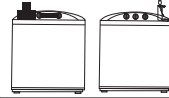

อย่าใช้เครื่องซักผ้าที่ป้อนน้ำแบบกัก, น้ำดื่ม
เมนซิ่ง, แอลกอฮอล์ และสารไวไฟอื่นๆ
อย่าใช้เครื่องซักเสื้อคลุมขนสัตว์, เสื้อกันฝน
หรือเสื้อผ้าในลักษณะเดียวกันนี้

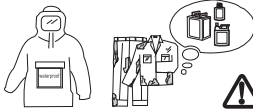

ต้องแน่ใจว่าได้ต่อก่อนน้ำเข้ากับท่อน้ำที่เปิดแล้ว
ก่อนเริ่มต้มซักผ้า



อย่าใช้น้ำจนเกิดระดับน้ำสูงสุดเพื่อป้องกันน้ำล้น
และเครื่องชำรุด

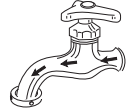

อย่าปล่อยให้เด็กเล็กปีนขึ้นไปบนเครื่องหรือ
เล่นใกล้กับถังปั่นที่กำลังหมุนอยู่เพื่อหลีกเลี่ยง
อุบัติเหตุ
อย่ายื่นมือเข้าไปในถังปั่นที่ยังไม่หยุดหมุน

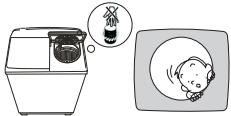

ถ้าใช้น้ำอุ่น อุณหภูมิของน้ำที่ใช้ไม่ควรเกิน 50°C



เพื่อหลีกเลี่ยงไม่ให้เกิดไฟฟ้าช็อต ซึ่งมีสาเหตุ
มาจากไฟรั่ว กรุณาต่อสายดินของปลั๊กไฟ
ให้เรียบร้อย

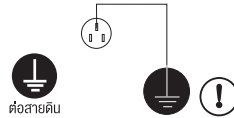

ต่อสายดิน



หมั่นเช็ดคราบสิ่งสกปรกและดินออกจากปลั๊กไฟ
บ่อยๆ เพื่อให้หน้าสัมผัสกับแหล่งจ่ายไฟ
อยู่ในสภาพดี



หากเสียบหรือดึงปลั๊กไฟออกในขณะที่มือเปียก
เพื่อป้องกันไฟฟ้าช็อต

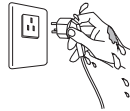

อย่าเปลี่ยนสายไฟด้วยตนเอง



ถ้าสายไฟที่นำมาด้วยชำรุดเสียหาย ต้องเปลี่ยน
ใหม่โดยบริษัทผู้ผลิต, ซ่างซ่อมของบริษัท หรือ
ช่างที่มีคุณสมบัติเหมาะสม เพื่อหลีกเลี่ยง
อันตราย

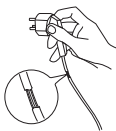

เสียบปลั๊กไฟให้แน่นเมื่อต้องใช้งาน
ดึงปลั๊กไฟออกจากตัวรับหลังใช้งานเสร็จ

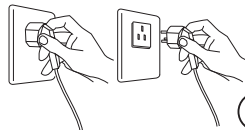

อย่าดึงที่ส่วนสายไฟเมื่อต้องการดึงปลั๊กไฟ

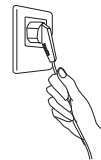

คำแนะนำด้านความปลอดภัย

■ คำแนะนำด้านความปลอดภัย

เพื่อความปลอดภัยของคุณ ต้องปฏิบัติตามข้อมูลในคู่มือฉบับนี้อย่างเคร่งครัดเพื่อลดความเสี่ยงที่จะเกิดการระเบิด, ไฟฟ้าช็อต หรือเพื่อป้องกันทรัพย์สินเสียหาย, บาดเจ็บ หรือถึงแก่ชีวิต

คำอธิบายสัญลักษณ์:



คำเตือน!

สัญลักษณ์และคำอธิบายนี้แสดงสถานการณ์ที่อาจเกิดอันตราย ซึ่งอาจเป็นสาเหตุของการเสียชีวิตหรือบาดเจ็บสาหัสหากเพิกเฉยไม่ปฏิบัติตาม



ข้อควรระวัง!

สัญลักษณ์และคำอธิบายนี้แสดงสถานการณ์ที่อาจเกิดอันตราย ซึ่งอาจเป็นสาเหตุของการได้รับบาดเจ็บเล็กน้อยหรือความเสียหายของทรัพย์สินและสิ่งแวดล้อม



หมายเหตุ!

สัญลักษณ์และคำอธิบายนี้แสดงสถานการณ์ที่อาจเกิดอันตราย ซึ่งอาจเป็นสาเหตุของการได้รับบาดเจ็บเล็กน้อย



คำเตือน!

ผลิตภัณฑ์นี้ไม่เหมาะสำหรับเด็ก (รวมถึงเด็ก) ที่มีความบกพร่องทางร่างกาย, ประสาทสัมผัส หรือสภาพจิต หรือขาดประสบการณ์และความรู้ นอกจากนี้จะมีผู้ดูแลรับผิดชอบความปลอดภัยคอยควบคุมหรือให้คำแนะนำในการใช้งานผลิตภัณฑ์นี้ ต้องดูแลไม่ให้เด็กเล่นกับผลิตภัณฑ์นี้

เมื่อเลือกตำแหน่งน้ำเข้าไปที่ถังชกหรือถังปั่น อย่างขยิบว่าลว่น้ำเข้าในขณะที่มีน้ำกำลังไหล

ต้องใช้ชุดก่อกใหม่ที่มาพร้อมกับเครื่อง ไม่ควรนำชุดก่อก่ากลับมาใช้ใหม่

อย่าให้พรมปิดช่องเปิดต่างๆ ถ้าเครื่องสั่นรุนแรงในขณะที่ปั่นผ้า ให้ปิดฝาเครื่องทันที ต้องแน่ใจว่า เครื่องชกผ้าตั้งอยู่บนพื้นราบเรียบมั่นคง จากนั้นเกลี่ยเสื้อผ้าที่ชกให้เท่ากัน หากต้องการปั่นผ้าและถ่ายน้ำออกพร้อมๆ กัน ให้ปั่นนาน 1 นาทีก่อนระบายน้ำออก อย่าล้างหรือปั่นเสื้อผ้าหรือชุดกันน้ำ ซึ่งมักจะลอยอยู่บนผิวน้ำได้ง่าย เพื่อหลีกเลี่ยงไม่ให้เครื่องสั่นรุนแรงหรือความเสียหายต่อเสื้อผ้าดังกล่าว

การติดตั้ง

■ สถานที่ติดตั้งเครื่อง

⚠ คำเตือน!

- ความมั่นคงของเครื่องเป็นสิ่งสำคัญเพื่อป้องกันเครื่องเคลื่อนที่ขณะใช้งาน!
- ระวังอย่าให้เครื่องกับสายไฟ

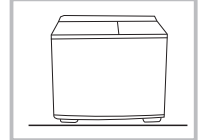
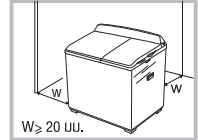

ก่อนติดตั้งเครื่อง ให้เลือกสถานที่ติดตั้งที่มีลักษณะดังนี้:

1. พื้นราบเรียบ แห้งและมั่นคง และไม่ถูกแสงแดดส่องโดยตรง
2. อากาศถ่ายเทสะดวก อุณหภูมิห้องสูงกว่า 0°C
3. ไม่อยู่ใกล้กับแหล่งกำเนิดความร้อนอย่างถ่านหินหรือแก๊ส

■ การเปลี่ยนตำแหน่งท่อน้ำทิ้ง

ตำแหน่งติดตั้งที่กำหนดมาจากโรงงานของท่อน้ำทิ้งอยู่ด้านหลังเครื่อง ทั้งนี้คุณสามารถเปลี่ยนตำแหน่งติดตั้งไปที่ด้านข้าง เพื่อให้เหมาะสมกับสถานที่ติดตั้งได้ โดยปฏิบัติตามวิธีการต่อไปนี้:

1. ถอดสายไฟออกและถ่ายน้ำออกจากท่อน้ำทิ้งให้หมด
2. ปูผ้าคลุมไว้บนพื้น (เช่น ผ้าห่ม) แล้วค่อยๆ วางเครื่องซักผ้าไว้บนผ้า
3. ถอดท่อน้ำทิ้งออกจากหัวล็อกที่ด้านหลังเครื่อง แล้วสวมเข้ากับหัวล็อกที่ด้านข้าง
4. แวนยึดชุดท่อน้ำทิ้ง

วิธีการวางปลายท่อน้ำทิ้งมีสองวิธีดังนี้:

1. สำหรับถ่ายน้ำออกในที่ต่ำกว่า

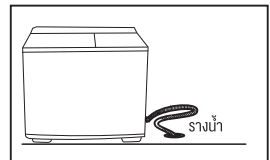
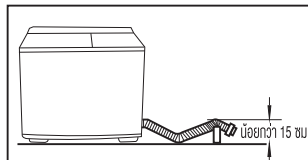
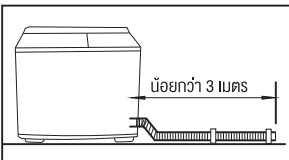
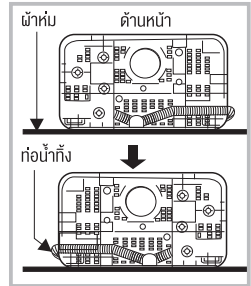

2. สำหรับถ่ายน้ำออกในที่สูงกว่า

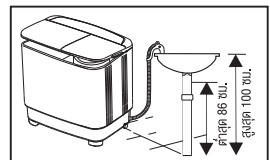
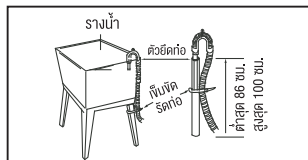
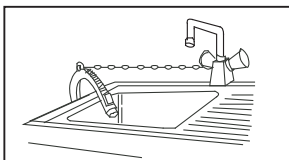

⚠ คำเตือน!

- อย่าให้ท่อน้ำทิ้งงอหรือยึด
- จัดตำแหน่งท่อน้ำทิ้งให้เหมาะสม เพราะจะทำให้เกิดความเสียหายและส่งผลให้น้ำรั่ว
- ถ้าท่อน้ำทิ้งยาวเกินไป อย่าฝืนดันเข้าไปในตัวเครื่อง เพราะจะทำให้เกิดเสียงดังผิดปกติ

การติดตั้ง

■ คำอธิบายผลิตภัณฑ์

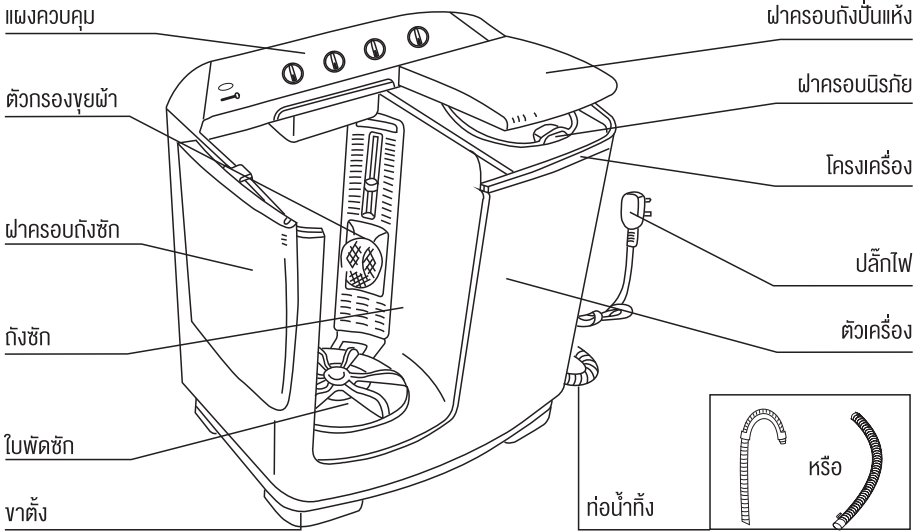

⚠️ หมายเหตุ!

- ภาพวาดผลิตภัณฑ์นี้ใช้สำหรับอ้างอิงเท่านั้น กรุณาดูที่ตัวผลิตภัณฑ์จริงเป็นหลัก

อุปกรณ์เสริม

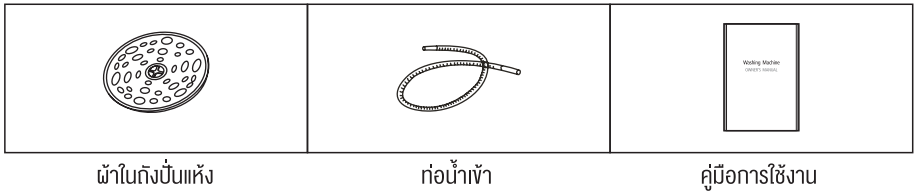

■ การนำเครื่องซักผ้าออกจากกล่อง

⚠️ คำเตือน!

- วัสดุที่ใช้เป็นบรรจุภัณฑ์ (เช่น แผ่นฟิล์ม, โฟม) อาจเป็นอันตรายต่อเด็กเล็ก
- อาจทำให้ขาดอากาศหายใจ ! เก็บบรรจุภัณฑ์ทั้งหมดให้พ้นจากมือเด็ก

1. นำกล่องกระดาษและโฟมกันกระแทกออก
2. ยกเครื่องซักผ้าขึ้นแล้วนำบรรจุภัณฑ์ที่ขาตั้งออก
3. ถอดเทปกาวที่ยึดสายไฟและท่อน้ำทิ้งออก
4. ถอดท่อน้ำเข้าออกจากถังซัก



การใช้งาน

■ แผงควบคุม

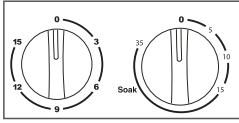

ตัวตั้งเวลาซัก

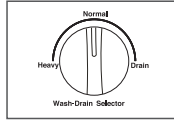

ตัวเลือกระดับการซัก-ถ่ายน้ำ

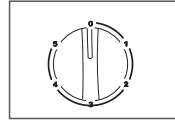

ตัวตั้งเวลาปั่นแห้ง

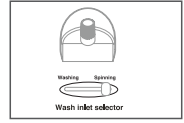

ตัวเลือกช่องน้ำเข้า

📌 หมายเหตุ!

- ภาพวาดผลิตภัณฑ์นี้ใช้สำหรับอ้างอิงเท่านั้น กรุณาดูคู่มือผลิตภัณฑ์จริงเป็นหลัก
- ตัวตั้งเวลาซัก: ใช้สำหรับเลือกเวลาซักที่ต้องการ
- ตัวตั้งเวลาปั่นแห้ง: ใช้สำหรับเลือกเวลาปั่นแห้งที่ต้องการ
- ตัวเลือกระดับการซัก-ถ่ายน้ำ: สำหรับการซักผ้าหรือการซักน้ำเปล่า ให้เลือก “Normal” (ปกติ) หรือ “Heavy” (หนัก) สำหรับการถ่ายน้ำ ให้เลือก “Drain” (ถ่ายน้ำ)
- ตัวเลือกช่องน้ำเข้า: ใช้สำหรับเลือกตำแหน่งน้ำเข้า

■ การเตรียมเครื่องก่อนซักผ้า

⚠ คำเตือน!

- ระดับความลาดเอียงสูงสุดสำหรับพื้นที่ติดตั้งเครื่องซักผ้าไม่ควรเกิน 2°
- ห้ามถอดแยกสายไฟและส่วนประกอบของเครื่องซักผ้าด้วยตนเองโดยเด็ดขาด
- บริเวณฐานเครื่องมีช่องสำหรับระบายอากาศอยู่ ไม่ควรวางสิ่งของใดๆ ปิดช่องนี้ (พรม ฯลฯ)
- ห้ามต่อสายดินเข้ากับสายไฟโดยเด็ดขาด เพราะจะเป็นสาเหตุทำให้ไฟฟ้าช็อต
- ตรวจสอบให้แน่ใจว่าไม่มีวัตถุใดๆ เช่น เหรียญ, ปืนปากผม, โคลนหรือกรวยอยู่ในกระป๋าน้ำส้วม/ทางทง
- ควรมัดปมเชือกล่วงหน้าเพื่อป้องกันไม่ให้พันกัน
- ควรแยกผ้าก่อนซักโดยแบ่งตามเนื้อผ้า, ความสกปรก และสี
- สำหรับเสื้อผ้าขนาดเล็ก (เช่น กุญแจ) หรือชุดที่มีขนฟู ให้ใส่ในถุงตาข่ายในลอนสำหรับซักผ้า

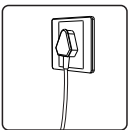

เสียบปลั๊กไฟ

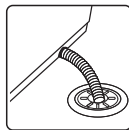

วางก้อนน้ำแข็งลงบนรางน้ำ

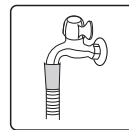

เปิดน้ำก๊อก



ใส่ผ้าและปิดฝา

■ การซักผ้า



เปิดฝาเครื่อง
ใส่ผงซักฟอกลงไป

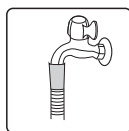

เมื่อระดับน้ำสูงถึงระดับ
ที่กำหนด ปิดก๊อก

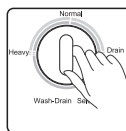

เลือกโปรแกรมซัก

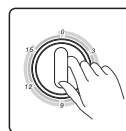

เลือกเวลาซัก
เพื่อเริ่มต้นซักผ้า

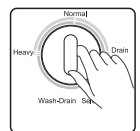

ถ่ายน้ำออก

การใช้งาน

■ การชักน้ำเปล่า

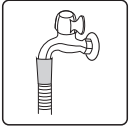

เปิดน้ำที่ออก

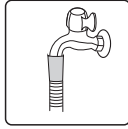

เมื่อระดับน้ำสูงถึงระดับที่กำหนด ปิดก๊อกน้ำ

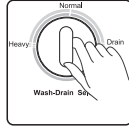

เลือกโปรแกรมชักผ้า

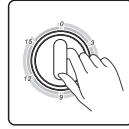

เลือกเวลาชักเพื่อชักผ้า

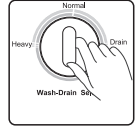

ถ่ายน้ำออก

■ การปั่นผ้า



คลี่ผ้าแล้วใส่เข้าไปในถังปั่นผ้า

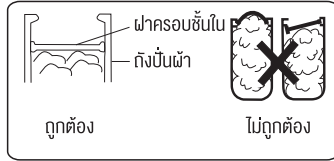

ใส่ผ้าครอบชั้นในไว้บนผ้า ตรวจสอบว่าผ้าครอบชั้นในไม่เอียง



ปิดฝาปริงกัยและผ้าครอบถังปั่น

■ อ้างอิงข้อมูลในตารางต่อไปนี้เพื่อเลือกเวลาปั่นผ้า

| ประเภทผ้า | ผ้าไหม | ผ้าเนื้อบาง (ไทเปอร์/วงสตีล) | ผ้าทัก (ไทเปอร์) | ชุดชั้นใน (ผ้าฝ้าย) | สวตเตอร์ (ผ้าฝ้าย/ลีนิน) | ผ้าคลุมเตียง (ผ้าฝ้าย) |
|--------------|------------------|------------------------------|------------------|---------------------|--------------------------|------------------------|
| เวลาปั่นแห้ง | ประมาณ 50 วินาที | ประมาณ 1 นาที | ประมาณ 1-2 นาที | ประมาณ 2-3 นาที | ประมาณ 3-4 นาที | ประมาณ 5 นาที |

■ น้ำหนักผ้ากับจำนวนชั้นแยกตามประเภทผ้า

| ผ้า | เสื้อยืด | เครื่องแบบ | ยีนส์ | เสื้อแจ็คเก็ต |
|------------------|-----------------|-----------------|-----------------|------------------|
| น้ำหนัก | ประมาณ 500 กรัม | ประมาณ 650 กรัม | ประมาณ 900 กรัม | ประมาณ 1600 กรัม |
| น้ำหนัก 2.0 กก. | ประมาณ 4 ชั้น | ประมาณ 3 ชั้น | ประมาณ 2 ชั้น | ประมาณ 1 ชั้น |
| น้ำหนัก 3.0 กก. | ประมาณ 6 ชั้น | ประมาณ 4 ชั้น | ประมาณ 3 ชั้น | ประมาณ 1 ชั้น |
| น้ำหนัก 3.6 กก. | ประมาณ 7 ชั้น | ประมาณ 5 ชั้น | ประมาณ 4 ชั้น | ประมาณ 2 ชั้น |
| น้ำหนัก 4.6 กก. | ประมาณ 9 ชั้น | ประมาณ 6 ชั้น | ประมาณ 5 ชั้น | ประมาณ 2 ชั้น |
| น้ำหนัก 5.0 กก. | ประมาณ 10 ชั้น | ประมาณ 7 ชั้น | ประมาณ 5 ชั้น | ประมาณ 3 ชั้น |
| น้ำหนัก 5.5 กก. | ประมาณ 11 ชั้น | ประมาณ 8 ชั้น | ประมาณ 6 ชั้น | ประมาณ 3 ชั้น |
| น้ำหนัก 6.0 กก. | ประมาณ 12 ชั้น | ประมาณ 9 ชั้น | ประมาณ 6 ชั้น | ประมาณ 3 ชั้น |
| น้ำหนัก 7.0 กก. | ประมาณ 14 ชั้น | ประมาณ 10 ชั้น | ประมาณ 7 ชั้น | ประมาณ 4 ชั้น |
| น้ำหนัก 7.5 กก. | ประมาณ 15 ชั้น | ประมาณ 11 ชั้น | ประมาณ 8 ชั้น | ประมาณ 4 ชั้น |
| น้ำหนัก 8.0 กก. | ประมาณ 16 ชั้น | ประมาณ 11 ชั้น | ประมาณ 8 ชั้น | ประมาณ 4 ชั้น |
| น้ำหนัก 8.5 กก. | ประมาณ 17 ชั้น | ประมาณ 12 ชั้น | ประมาณ 9 ชั้น | ประมาณ 5 ชั้น |
| น้ำหนัก 10.0 กก. | ประมาณ 20 ชั้น | ประมาณ 15 ชั้น | ประมาณ 10 ชั้น | ประมาณ 6 ชั้น |
| น้ำหนัก 12.0 กก. | ประมาณ 24 ชั้น | ประมาณ 18 ชั้น | ประมาณ 13 ชั้น | ประมาณ 7 ชั้น |
| | | | | |

การใช้งาน

■ ปริมาณผ้าและปริมาณผงซักฟอก

VH-H75MT

| ประเภทผ้า | น้ำหนักผ้า (กก.) | ระดับน้ำ | แรงน้ำ | เวลาซัก (นาที) | ปริมาณผงซักฟอก (กรัม) |
|----------------------|------------------|----------|--------|----------------|-----------------------|
| ใยสังเคราะห์, ผ้าไหม | 0-3.0 | ต่ำ | ปกติ | 3 | ประมาณ 39 |
| ผ้าเนื้อบาง | 3.0-5.0 | ปานกลาง | ปกติ | 3-5 | ประมาณ 51 |
| ผ้าฝ้ายหรือลินิน | 0-5.0 | ปานกลาง | ปกติ | 7 | ประมาณ 51 |
| | 5.0-6.5 | สูง | ปกติ | 7-10 | ประมาณ 59 |
| สกปรกมาก | 0-5.0 | ปานกลาง | แรงสูง | 10 | ประมาณ 51 |
| | 5.0-6.5 | สูง | แรงสูง | 10-35 (ใช้ 20) | ประมาณ 59 |

VH-H85MT

| ประเภทผ้า | น้ำหนักผ้า (กก.) | ระดับน้ำ | แรงน้ำ | เวลาซัก (นาที) | ปริมาณผงซักฟอก (กรัม) |
|----------------------|------------------|----------|--------|----------------|-----------------------|
| ใยสังเคราะห์, ผ้าไหม | 0-3.0 | ต่ำ | ปกติ | 3 | ประมาณ 39 |
| ผ้าเนื้อบาง | 3.0-5.0 | ปานกลาง | ปกติ | 3-5 | ประมาณ 51 |
| ผ้าฝ้ายหรือลินิน | 0-5.0 | ปานกลาง | ปกติ | 7 | ประมาณ 51 |
| | 5.0-7.5 | สูง | ปกติ | 7-10 | ประมาณ 59 |
| สกปรกมาก | 0-5.0 | ปานกลาง | แรงสูง | 10 | ประมาณ 51 |
| | 5.0-7.5 | สูง | แรงสูง | 10-35 (ใช้ 20) | ประมาณ 59 |

VH-H95MT

| ประเภทผ้า | น้ำหนักผ้า (กก.) | ระดับน้ำ | แรงน้ำ | เวลาซัก (นาที) | ปริมาณผงซักฟอก (กรัม) |
|----------------------|------------------|----------|--------|----------------|-----------------------|
| ใยสังเคราะห์, ผ้าไหม | 0-4.0 | ต่ำ | ปกติ | 3 | ประมาณ 39 |
| ผ้าเนื้อบาง | 4.0-5.0 | ปานกลาง | ปกติ | 3-5 | ประมาณ 48 |
| ผ้าฝ้ายหรือลินิน | 0-5.0 | ปานกลาง | ปกติ | 7 | ประมาณ 48 |
| | 5.0-8.0 | สูง | ปกติ | 7-10 | ประมาณ 63 |
| สกปรกมาก | 0-5.0 | ปานกลาง | แรงสูง | 10 | ประมาณ 48 |
| | 5.0-8.0 | สูง | แรงสูง | 10-35 (ใช้ 20) | ประมาณ 63 |

การใช้งาน

■ ฟังก์ชันพิเศษ

สำหรับรุ่นที่มีฟังก์ชันนี้เท่านั้น

ฟังก์ชันแช่ผ้า

สำหรับผ้าที่สกปรกมาก การแช่ผ้าช่วยให้ผ้าที่ซักสะอาดขึ้น เวลาในช่วง 15-35 นาทีจากเวลาซักทั้งหมดคือเวลาแช่ผ้า: (ดังแสดงในภาพ)

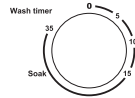
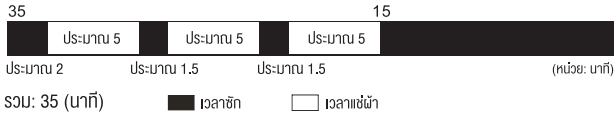

ฟังก์ชันเสียงเตือน

ฟังก์ชันนี้ใช้เสียงเตือนเวลาที่ซักผ้าเสร็จแล้ว มีประโยชน์ในการช่วยควบคุมกระบวนการซักผ้า เสียงเตือนจะดังขึ้นเมื่อซักผ้าเสร็จแล้ว

การบำรุงรักษา

■ การทำความสะอาดและการดูแล

⚠ คำเตือน!

- ก่อนเริ่มต้นงานซ่อมบำรุงเครื่อง ให้ถอดปลั๊กไฟออกและปิดท่อน้ำ

■ การทำความสะอาดตัวเครื่อง

การบำรุงรักษาเครื่องซักผ้าอย่างถูกต้องช่วยยืดอายุการใช้งานเครื่อง บริเวณผิวตัวเครื่องสามารถเช็ดทำความสะอาดด้วยน้ำผสมผงซักฟอกอ่อนๆ ได้ถ้าจำเป็น ถ้ามีน้ำไหลล้นออกมา ให้ใช้ผ้าเปียกเช็ดออกทันที อย่าใช้วัตถุมีคมขูดตัวเครื่อง

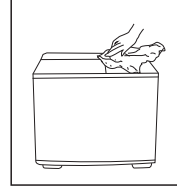

📌 หมายเหตุ!

- ห้ามใช้กรดฟอสฟอริกและสารละลายที่ผสมกรดหรือเทียบเท่า เช่น แอลกอฮอล์, สารตัวทำลายหรือสารเคมี ฯลฯ โดยเด็ดขาด

■ การทำความสะอาดตัวกรองเศษผ้า

📌 หมายเหตุ!

- ต้องทำความสะอาดตัวกรองเศษผ้าถ้ามีน้ำน้อย

การทำความสะอาดตัวกรองเศษผ้า

1. กดปุ่มด้านบนแล้วดึงตัวกรองเศษผ้าออก
2. พลิกด้านผ้าตาข่ายของตัวกรอง แล้วล้างด้วยน้ำ
3. หลังจากสอดงอียดเข้าไปแล้ว ให้กดปุ่มด้านบนเพื่อเสียบตัวกรองเข้าที่
4. ถ้าติดตั้งถูกต้องจะมีเสียงล็อกเข้าที่



■ การป้องกันน้ำแข็งตัว

วิธีป้องกันน้ำแข็งเกาะ :

1. ปิดท่อน้ำ ถอดท่อน้ำเข้าออกแล้วถ่ายน้ำในท่อน้ำเข้าออกให้หมด
2. วางท่อน้ำทิ้งลงและหมุนตัวเลือกระดับการซัก-ถ่ายน้ำไปที่ตำแหน่ง "Drain" (ถ่ายน้ำ) เพื่อถ่ายน้ำออกจากถังซัก

ถ้าน้ำจับเป็นน้ำแข็ง กรุณาปฏิบัติตามขั้นตอนต่อไปนี้ :

1. จุ่มท่อน้ำเข้าลงในน้ำอุ่นประมาณ 50°C
2. ใส่ น้ำอุ่นที่ต่ำกว่า 50°C ประมาณ 2 ลิตรลงในถังซักนานประมาณ 10 นาที จากนั้นวางท่อน้ำทิ้งลงแล้วหมุนตัวเลือกระดับการซัก-ถ่ายน้ำไปที่ตำแหน่ง "Drain" (ถ่ายน้ำ) เพื่อถ่ายน้ำออก



การบำรุงรักษา

3. ใส่น้ำเข้าแล้วเปิดก๊อกน้ำเพื่อตรวจสอบว่าน้ำไหลเข้าอย่างถูกต้อง จากนั้นจึงถ่ายน้ำออก

■ วิธีการแก้ไขเมื่อมีสิ่งของตกลงไปในช่องด้านนอกถังปั่นแห้ง

1. ถอดสกรูทุกตัวบนโครงตัวเครื่องออกโดยใช้ไขควง และคลายจิ้งจอกยึดสายพานเบรกออก
2. ใช้มือทั้งสองข้างดึงโครงตัวเครื่องขึ้นแล้วพลิกด้าน
3. นำสื่อกำทำตกไว้บริเวณด้านนอกถังปั่นแห้งออก
4. จินยึดจิ้งจอกยึดสายพานเบรกให้แน่น ดันโครงตัวเครื่องกลับเข้าที่แล้วขันยึดด้วยสกรู

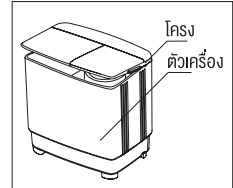

■ ถ้าเครื่องมีอาการต่อไปนี้ ให้ถอดปลั๊กไฟแล้วดำเนินการตรวจสอบต่อไปนี้:

| อาการ | อาการ |
|--|---|
| เครื่องซักผ้าไม่ทำงาน | <ul style="list-style-type: none">● ตรวจสอบว่าอุปกรณ์จ่ายไฟอยู่ในสภาพดี● ตรวจสอบว่าปลั๊กไฟเสียบถูกต้องแล้ว● ตรวจสอบว่าปุ่มตัวตั้งเวลาซักหรือปุ่มตัวตั้งเวลาปั่นผ้าไม่ได้อยู่ที่ตำแหน่ง "0" |
| ไม่มีน้ำออกมาจากท่อน้ำทิ้ง | <ul style="list-style-type: none">● ตรวจสอบว่าท่อน้ำทิ้งไม่วางไว้สูงเกินไป● ตรวจสอบว่าไม่มีน้ำแข็งเกาะอุดท่อน้ำทิ้งอยู่● ตรวจสอบว่าไม่มีสิ่งแปลกปลอมอุดตันอยู่ในท่อน้ำทิ้ง |
| มีเสียงดังผิดปกติในขณะซักผ้า | <ul style="list-style-type: none">● ตรวจสอบว่าไม่มีเหรียญหรือสิ่งแปลกปลอมอื่นๆ อยู่ในถังซัก |
| มีเสียงผิดปกติและเครื่องสั่นรุนแรงในขณะปั่นผ้า | <ul style="list-style-type: none">● ตรวจสอบว่าเครื่องซักผ้าตั้งอยู่บนพื้นราบเรียบมั่นคง● ตรวจสอบว่าได้ทาสีเสื้อผ้าในถังปั่นให้กระจายทั่วแล้ว● ตรวจสอบว่าไม่มีเสื้อผ้าหรือเศษไฟมตคอยู่บริเวณด้านนอกถังปั่น |

การบำรุงรักษา

ข้อมูลทางเทคนิค

■ ข้อมูลจำเพาะทางเทคนิค

| แหล่งจ่ายไฟ | ความดันน้ำมาตรฐาน | เวลาทำงานสูงสุด |
|-------------------------|-------------------|--|
| 220 โวลต์~, 50 เฮิร์ตซ์ | 0.03Mpa~0.6MPa | ซัก : 15 นาที แช่และซัก : 35 นาที บั่นผ้า : 5 นาที |

| รุ่น | ความจุผ้า | | พิกัดกำลังไฟ | | ขนาด กว้าง*ลึก*สูง (มม.) | ปริมาณน้ำ สูง/ปานกลาง/ต่ำ:(ลิตร) | น้ำหนักสุทธิ | พิกัดกำลังไฟ จริง |
|----------|-----------|---------|--------------|--------------|-----------------------------|--|--------------|----------------------|
| | ซัก | บั่น | ซัก | บั่น | | | | |
| VH-H75MT | 6.5 กก. | 4.6 กก. | 340 วัตต์ | 135 วัตต์ | 761*448*885 | สูง : 59 ปานกลาง : 51 ต่ำ : 39 | 19.0 กก. | — |
| VH-H85MT | 7.5 กก. | 4.6 กก. | 340 วัตต์ | 135 วัตต์ | 761*448*885 | สูง : 59 ปานกลาง : 51 ต่ำ : 39 | 19.0 กก. | — |
| VH-H95MT | 8.5 กก. | 4.6 กก. | 370 วัตต์ | 135 วัตต์ | 827*485*865 | สูง 1 : 63 สูง : 58 ปานกลาง : 48 ต่ำ : 39 | 21.0 กก. | — |

