

# USER MANUAL

RICE COOKER  
RC-5DSTCA(W)

**TOSHIBA**



---

<b>0</b>	Safety Precautions.....	4
<b>1</b>	Product Features.....	5
<b>2</b>	Installation Instructions.....	6
	Unpacking.....	6
	Electrical Requirements .....	6
	Location Requirements.....	7
<b>3</b>	Operating Instructions.....	8
	Controls .....	8
	Using the Rice Cooker.....	9
<b>4</b>	Care And Cleaning.....	18
<b>5</b>	Troubleshooting Tips .....	23
<b>6</b>	Warranty.....	25

**Read This Manual**

Inside you'll find many helpful hints on how to use and maintain your rice cooker properly. Just a little preventive care on your part can save you a great deal of time and money over the life of your rice cooker. You'll find many answers to common problems in the troubleshooting tips - you should be able to fix most of them quickly before calling service. These instructions may not cover every possible condition of use, so common sense and attention to safety is required when operating and maintaining this product.

# SAFETY PRECAUTIONS

To prevent injury to the user or other people and property damage, the following instructions must be followed. Incorrect operation due to ignoring of instructions may cause harm or damage. The level of risk is shown by the following indications.



**WARNING:** This symbol indicates the possibility of death or serious injury.



**CAUTION:** This symbol indicates the possibility of injury or damage to property.

# IMPORTANT SAFETY INSTRUCTIONS

When using electrical appliances, basic safety precautions should always be followed including the following:



## WARNING

- Read all instructions before use.
- Do not touch hot surfaces. Use potholders or oven mitts when handling the cooking bowl or lid.
- To avoid electrical shock do not immerse cord, plugs, or the rice cooker housing in water or other liquid.
- This appliance is not intended for use by persons (including children) with reduced physical, sensory or mental capabilities, or lack of experience and knowledge, unless they have been given supervision or instruction concerning the use of the appliance by a person responsible for their safety.
- Close supervision is necessary when any appliance is used by or near children.
- Keep appliance and cord away from children.
- Unplug from electrical outlet when not in use and before cleaning.
- Allow appliance to cool before putting on or taking off parts.
- Do not operate any appliance with a damaged cord or plug or after the appliance malfunctions or has been damaged in any manner. Return appliance to the nearest Authorized Service Center for examination, repair, or adjustment.
- Do not disassemble, repair or modify the rice cooker. For any repair, consult a Toshiba authorized Service Center.
- Do not operate the rice cooker if any part of the unit is damaged.
- Do not use outdoors. Intended for indoor household use only.
- Do not let cord hang over edge of countertop, or touch hot surfaces, including the top of the rice cooker. Never use outlet below countertop, and never use with an extension cord.
- Do not place on or near a hot gas or electric burner, or in a heated oven.
- Do not place near heat-sensitive curtains.

**WARNING**

- The total amount of food and water should NOT exceed the MAX level marked on the cooking pot. Some foods such as rice, expand during cooking and should not fill the cooking pot over half way.
- Spilled food can cause serious burns. Extreme caution must be used when moving an appliance containing hot liquids or hot oil.
- Do not use appliance for other than intended use.
- Always attach cord to appliance first, and then plug cord into a wall outlet.
- A short power cord is used to reduce the risk resulting from the cord being grabbed by children, or becoming entangled in or tripping over a longer cord.
- To disconnect, set all controls to "Off," then remove plug from wall outlet.
- The use of accessory attachments not recommended by Toshiba may cause injuries.
- Handles are not used to carry heavy objects. Items in the cooker can not be moved by the handle.

**CAUTION**

To reduce the risk of Electric Shock, cook only in removable container.

## SAVE THESE INSTRUCTIONS

**THIS PRODUCT IS DESIGNED FOR HOUSEHOLD USE ONLY.**

**KEEP APPLIANCE AWAY FROM CHILDREN.**

# PRODUCT FEATURES

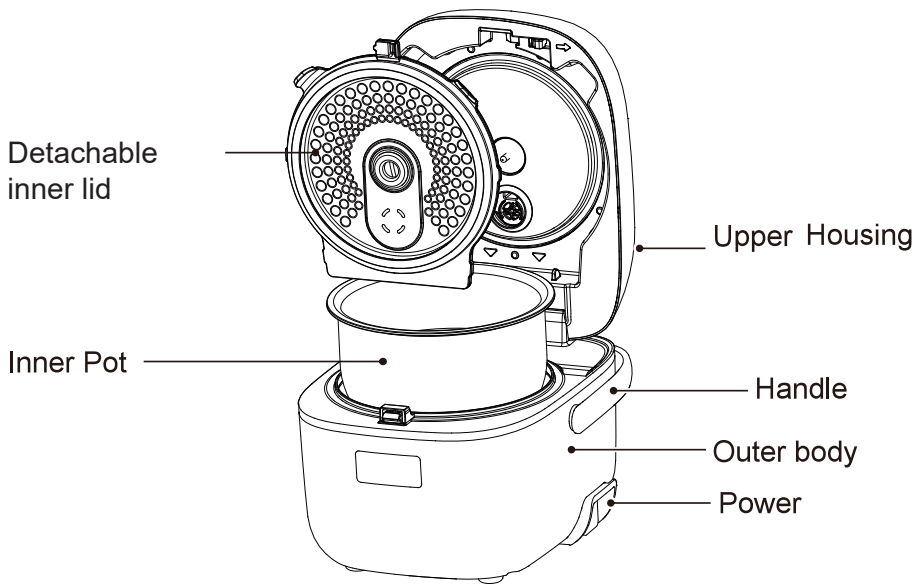

## Accessories

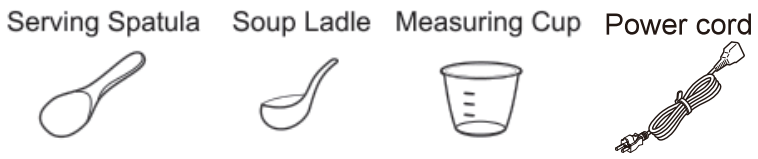

---

# INSTALLATION INSTRUCTIONS

## Unpacking

Remove all packing materials.

Wash the cooking pot, inner lid, steam port and other accessories, and then dry thoroughly before using.

## Electrical Requirements



### WARNING

#### Electrical Shock Hazard

- Plug into a grounded 3 prong outlet.
  - Do not remove the ground prong.
  - Do not use an adapter.
  - Do not use an extension cord.
- Failure to do so can result in death, fire or electrical shock.

A 120 V, grounded electrical supply is required. It is recommended that a separate circuit serving only the rice cooker is used. Sharing the power supply with other appliances will result in overheating.

### Power Supply Cord



### NOTE

This Rice Cooker has a 3-prong grounded plug. To reduce the risk of electrical shock, the plug will fit into an outlet only one way. If the plug does not fit in the outlet, contact a qualified electrician. Do not modify the plug.

A short power supply cord is used to reduce the risks of becoming entangled in, or tripping over a longer cord, or of the cord being grabbed by children.

If the power supply cord is too short, have a qualified electrician or technician install an outlet near the appliance. Do NOT use an extension cord.

## Location Requirements

This rice cooker is designed for household use only; the cooker should not be used for commercial use.

Use indoors on a stable, level, non-heat sensitive surface such as a countertop in a location where the lid can be fully opened; do NOT use outdoors.

Do not place the rice cooker on an area of the countertop that is exposed to direct sunlight, or where it might be splashed with cooking oil.

## RECOMMENDED CLEARANCE

Steam and heat emitted from the rice cooker may damage or discolor nearby walls or cabinets. It is recommended that the rice cooker be placed a minimum distance of 12" (30.5 cm) from walls or cabinets.

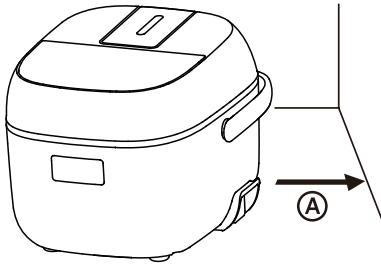

Ⓐ At least 12" (30.5 cm)

## OPERATING INSTRUCTIONS



### WARNING

#### Fire/Burn Hazard

Unplug immediately and do not use rice cooker if:

- The power supply cord becomes abnormally hot during use.
- Smoke is emitted from the rice cooker or a burning odor is detected.
- The rice cooker is cracked or there are loose or rattling parts.
- The cooking pot, outer lid or inner lid is broken or deformed.

Failure to do so may result in fire, electric shock or injury.

## Controls

### **i** IMPORTANT

To select a cooking program, the rice cooker must first be plugged into a grounded 3 prong electrical outlet (ON).

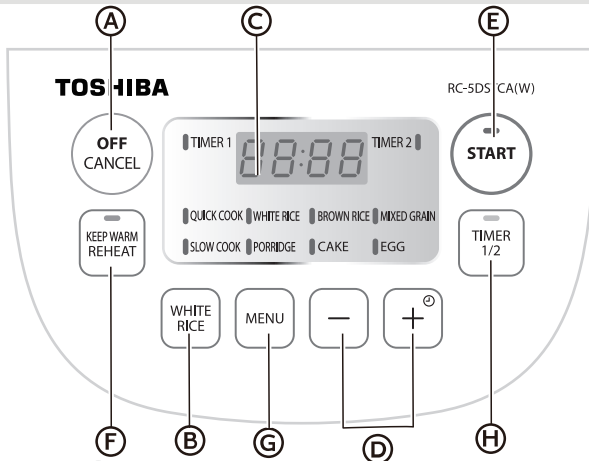

#### **A** OFF / CANCEL

Press the OFF/CANCEL button to stop cooking and return to ON (standby mode).

#### **B** WHITE RICE

Press the WHITE RICE button to set the program to cook white rice.

#### **C** Cooking Programs and Time Display

#### **D** + and - Buttons

Press the  or  button to set the current time/delay time/the cooking time of slow cook and porridge.

#### **E** START

Press START to begin cooking. The control panel will illuminate with the set program.

#### **F** KEEP WARM/REHEAT

Press the KEEP WARM/REHEAT button to keep warm or reheat the cooked rice.

#### **G** MENU



Press the MENU button to select from the preset cooking programs listed on the display.

#### **H** TIMER



## SET CURRENT TIME

The rice cooker uses a 24-hour clock (0:00 [midnight] to 23 : 59 [11:59pm]). The clock cannot be set while the rice cooker is being used for: cooking, keeping warm or reheating, or after the delay timer has been set.

1. Plug the power supply cord into a grounded 3-prong electrical outlet to turn on the rice cooker.
2. Long press the " " button for 2 seconds, then the digital screen will flicker to display the current timer. At this time, it enters the timer adjustment state.
3. Short press " " to increase 1 minute per time, and long press for more than 1S to quickly increase 10 minutes.
4. Short press " " to decrease 1 minute per time, and long press for more than 1S to quickly decrease 10 minutes.
5. When the correct time-of-day appears on the display, quickly press START to set the time.

## Using the Rice Cooker

### INTRODUCTION

The Toshiba® Rice and Grain Cooker benefits from the use of Fuzzy Logic, a technology that senses moisture levels to accurately cook food. Cooking time and temperature are defined by the appliance. Our highly intelligent Rice and Grain Multicooker automatically adjusts the heat and timing for perfect results every time.



#### IMPORTANT

- Do NOT place anything on or over the rice cooker lid, during use.
- Do NOT touch the steam vent during cooking.
- Do NOT place the interior cooking pot on a cooktop burner; the high temperature will warp the pot. The cooking pot is designed to be used only in the rice cooker.
- Do not use a pot or container other than the cooking pot (provided) in the rice cooker.
- Do not insert any foreign objects into the air vent or gaps at the bottom of the rice cooker.
- Do not season rice while it is being kept warm in the cooking pot. Seasonings left in contact with the interior of the cooking pot may damage the non-stick coating.
- Do not use metal cooking utensils. Metal utensils may scratch or damage the non-stick coating.

---

## MEASURING RICE

### IMPORTANT

The total amount of rice and water should NOT exceed the 3 cup MAX level marked inside the cooking pot.

### NOTE

The Rice Measure is significantly smaller than the standard U.S. cup measure.

- To achieve the correct ratio of rice to water, use ONLY the Rice Measure (cup provided).
- Level the rice in the Rice Measure cup so that it is even with the top.
- For softer or firmer rice adjust the ratio of water to rice accordingly.
- If the rice requires rinsing before cooking, measure the rice before you rinse it, Follow the rinsing directions for that specific type of rice.

## RINSING RICE

Some types of rice are rinse-free and other types require rinsing before use to remove excess starch which may make the rice sticky. Also, cooking rice with starchy water may result in the rice burning or being improperly cooked.

If the water should turn white or cloudy, when added to rinse-free rice, drain and replace the water before cooking. Many recipes recommend rinsing quickly so the rice does not absorb water prior to cooking.

### **To Rinse Rice Quickly:**

1. Place a colander inside a larger bowl.
2. Place the rice in the colander and rinse under cool running water.  
Rinsing rice in hot water may prevent the rice from cooking properly.
3. Using your hand stir the rice around 3 to 4 times to separate the grains.
4. Continue to rinse until the water in the bowl is clear.

## ADDING OTHER INGREDIENTS

If you wish to add other ingredients or seasonings to the rice, do so after adding the water. The rice will not cook properly and be too firm if ingredients are added before the water.

## COOKING RICE



### WARNING

#### Electrical Shock Hazard

- Plug into a grounded 3 prong outlet.
- Do not remove the ground prong.
- Do not use an adapter.
- Do not use an extension cord.

Failure to do so can result in death, fire or electrical shock.



### NOTE

Cooking time will vary depending on the type of rice or grain being cooked.

1. Before using for the first time, wash the cooking pot, inner lid, steam port, other accessories and attachments, and then dry each thoroughly.
2. Measure rice, and then rinse rice, if needed.
3. Add measured rice to the cooking pot.
4. Add water until it reaches the corresponding numbered Water Line marked on the interior of the cooking pot. For example, when cooking 3 measures of white rice, add water to third line from the bottom of the pot.

To suit your personal preference, the amount of liquid can be adjusted slightly (no more than  $\frac{1}{3}$  of the distance between the lines).

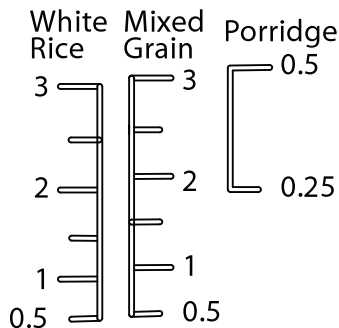

5. Stir the rice into the water, so that each grain is immersed in the water.
6. Place the cooking pot into the rice cooker.

- 
7. Rotate the pot two to three times to ensure a solid contact between the bottom of the cooking pot and the heating plate.

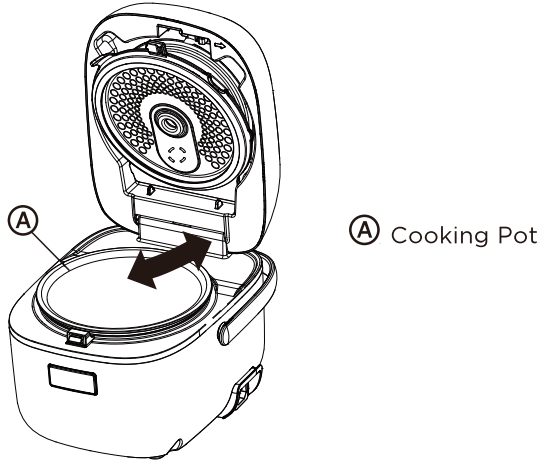

8. Close the lid, and then press downward until it clicks into place.
9. Plug the power supply cord into a grounded 3 prong electrical outlet.

**i NOTE**

The rice cooker is powered ON, but in standby mode (no heat).

10. Select desired cooking program. See "Controls" for explanation of options.
11. Press START.

**i NOTE**

During first use, there may be a plastic odor which will dissipate after using.

13. When cooking is completed, 5 beeps will sound. The START light will turn off and the KEEP WARM/REHEAT light will illuminate.

---

## Application of function buttons

### START button

Plug in power supply, LED displays current time, multi-cooker is on Standby mode. Under the standby state, select the desired function and press "START" to start the program. If there is not any operation for more than two minutes, it will return to the standby state automatically.

### OFF/CANCEL button

1. Press "OFF/CANCEL" button to return to the standby state.
2. Under the working state, press "OFF/CANCEL" button to exit the working state and return to the standby state.

### MENU

Under the "standby" state, press the "MENU" button to select various functions.

Every time we press the "MENU" key, " | " mark will move and the selection will consequently change. The functions cycle as follow:

QUICK COOK/WHITE RICE/BROWN RICE/MIXED GRAIN/SLOW COOK/PORRIDGE/CAKE/EGG

### WHITE RICE

Under the "standby" state, press "WHITE RICE" button, The " | " mark in the display area corresponding to "WHITE RICE" will be displayed.

### KEEP WARM/REHEAT

When desiring to keep rice warm after cutting power, press "KEEP WARM/REHEAT" button, "KEEP WARM/REHEAT" light on.It will start to keep the rice warm.When desiring to reheat rice during the"KEEP WARM/REHEAT" function,loosen it ,close the lid and press the"KEEP WARM/REHEAT" button,Reheating will start.

## TIMER

After selecting the function need to pre-set the cooking time, press "TIMER" button, "TIMER1" light on, and the corresponding function light flashes on, press the "TIMER" button again, "TIMER1" light off and "TIMER2" light on.set the time and press "START" button.

The preset time is the cooking completion time.

 and  button.

Press the  or  button to adjust the cooking time of slow cook and porridge.

Select the reserving set state, press the  or  button to set the time of stopping reserving.

Press the  button to decrease the timer by 10 minutes, long press to quickly decrease by 10

minutes, Press the  button to increase the timer by 10 minutes, and long press to quickly

increase by 10 minutes.

## MIXED GRAIN

- 1.Under the standby mode, press the "MENU"button, select "MIXED GRAIN" function, "MIXED GRAIN" light flashes.
2. Press the "START" button to start the "MIXED GRAIN" program, "START" and "MIXED" stay on, and digital screen display countdown timer.
- 3.The MIXED GRAIN function automatically enters the stew stage after cooking automatically "GRAIN" lights enters the temperature preservation function when program completes.  
The MIXED GRAIN function Recommended cooking range 0.5-3 cups of rice.

NOTE: Mixed grains need to be soaked in hot water for 2~3 hours before cooking.

## QUICK COOK

- 1.Under the standby mode, press the "MENU" button, select "QUICK COOK" function,"QUICK COOK" light flashes.
- 2.Press the "START" button to start the "QUICK COOK" program, "START" and "QUICK COOK"lights stay on, and digital screen display countdown timer.
3. The "QUICK COOK" function automatically enters the stew stage after cooking automatically enters the temperature preservation function when program completes.

---

## BROWN RICE

1. Under the standby mode, press the "MENU" button, select "BROWN RICE" function, "BROWN RICE" light flashes.
2. Press the "START" button to start the "BROWN RICE" program, "START" and "BROWN RICE" lights stay on, and digital screen display countdown timer.
3. The BROWN RICE function automatically enters the stew stage after cooking automatically enters the temperature preservation function when program completes.  
The BROWN RICE function Recommended cooking range 0.5-3 cups of rice.

## WHITE RICE

1. Under the standby mode, press the "MENU" button, select "WHITE RICE" function, "WHITE RICE" light flashes.
2. Press the "START" button to start the "WHITE RICE" program, "START" and "WHITE RICE" lights stay on, and digital screen display countdown timer.
3. The WHITE RICE function automatically enters the stew stage after cooking automatically enters the temperature preservation function when program completes.

## CAKE

1. Under the standby mode, press the "MENU" button, select "CAKE" function, "CAKE" light flashes.
2. Press the "START" button to start the "CAKE" function, "START" and "CAKE" lights stay on, and digital screen display countdown timer.
3. The "CAKE" function automatically enters the temperature preservation.

### Recipes:

3 eggs, white sugar 100g, cake mix 120g, unmelted butter 30g.

1. Put the sugar and eggs into a bowl, then stir with a whisk until foaming.
2. Add the cake flour, stir with a wooden spoon evenly; add the melted butter and mix quickly.
3. Pour it into the rice cooker before the bubbles disappear quickly.

---

## EGG



1. Under the standby mode, press the "MENU" button, select "EGG" function, "EGG" light flashes.
2. Press the "START" button to start the "EGG" function, "START" and "EGG" lights stay on, and digital screen display countdown timer.
3. The "EGG" function automatically enters the standby state when program completes.

### Recipes:



Appropriate amount of eggs and water

1. Put the eggs into the inner pot.
2. Add water until eggs are soaked in , and do not exceed maximum water level.
3. Closing the cover, select the "EGG" function to start cooking.

## PORRIDGE











1. Under the standby mode, press the "MENU" button, select "PORRIDGE" function, "PORRIDGE" light flashes.
2. Press  and  button to adjust Porridge cooking time, the default timing is 90 minutes. Time can be adjusted between 60 minutes to 120 minutes.
3. Press the "START" button to start the "PORRIDGE" function, "PORRIDGE" lights stay on, and digital screen display countdown timer.
4. "PORRIDGE" function automatically enters the temperature preservation function when program completes.

## SLOW COOK

1. Under the standby mode, press the "MENU" button, select "SLOWCOOK" function, "SLOW COOK" light flashes.
2. Press  and  button to adjust SLOW COOK cooking time, the default timing is 3 hours. Time can be adjusted between 3 hours to 8 hours.
3. Press the "START" button to start the "SLOW COOK" function, "SLOW COOK" lights stay on, and digital screen display countdown timer.
4. "SLOW COOK" function automatically enters the temperature preservation function when program completes.



## Timer pre-set method (QUICK COOK/WHITE RICE/BROWN RICE/MIXED RICE/SLOW COOK/PORRIDGE)

1. Select the function requires pre-set timer, press the  button,  light on and enter the setting state. Press the  button again,  light off and  light on. Press  or  to pre-set the completion time. Press the  button to decrease the timer by 10 minutes, long press to quickly decrease by 10 minutes, Press the  button to increase the timer by 10 minutes, and long press to quickly increase by 10 minutes.
2. Press  button to start the pre-set timer function. The screen displays the completion time and starts the countdown.
3. Timer can be pre-set up to 24 hours.
4. Temperature preservation: The cooker enters to temperature preservation mode once cooking completed. The temperature preservation time is up to 24 hours, cooker returns to standby state after 24 hours. The shorter the preservation time, the better the taste.

Note: Recommended timer pre-setting is no more than 12 hours to avoid food deterioration.

---

## CARE AND CLEANING



### WARNING

#### Burn Hazard

- Wait until the rice cooker has cooled before cleaning.  
Failure to do so may result in burns

Unplug the rice cooker from the electrical outlet, allow it to cool, and then clean and dry the cooker and all its parts after each use to avoid odors and poor performance.

### GENERAL CARE



#### IMPORTANT

The rice cooker is not dishwasher safe. Use only soft cloths with a mild dish soap solution to clean the rice cooker. Do not wash either the rice cooker or its interior cooking pot in the dishwasher.

### CLEANING THE COOKER EXTERIOR



#### IMPORTANT

Do NOT immerse the rice cooker in water.

Using a soft, damp cloth, clean the outer surfaces of the rice cooker.

Using a soft, dry cloth thoroughly dry the outer surfaces.

#### Steam Valve



#### IMPORTANT

- Clean the steam valve frequently to ensure proper venting.
- The rice cooker should be cool to the touch before cleaning the steam valve.

---

### 1. Remove the steam valve from the body.

Pull up

- Please press to install.

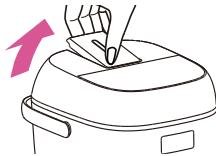

### 2. Open

Hold the steam valve and open the small buckle.

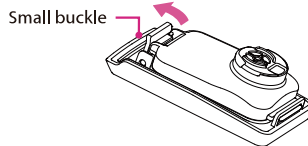

### 3. Cut-out

Insert the buckle on the steam valve base into the pinhole of the steam valve cover, and fasten the small buckle.

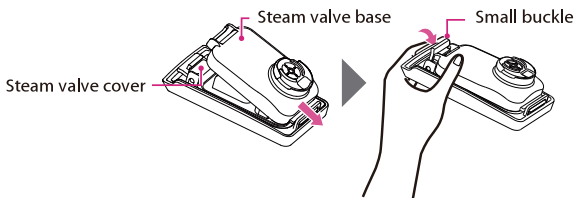

- When the sealing bar of the steam valve inside the cover is removed, please press it in to prevent it from appearing from the slot.

## ■ Remove the detachable inner lid

- ① Push the inner lid slider to the right according to the arrow (the removable lid leans forward).
- ② Grab the handle and pull up the detachable inner lid.

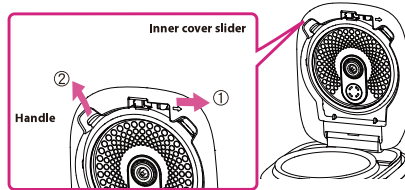

The rice cooker will prevent you from cooking after the detachable lid is removed.

## ■ Installation of the detachable lid

- ① Lean and insert the detachable lid into the slot from above.
- ② Push and press the handle until you hear a “clicking” sound.

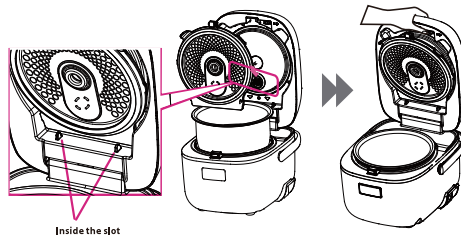

## Heating Plate

1. Using a steel wool pad, remove any residue burned onto the metal heating plate.
2. Using a soft, damp cloth, wipe the heating plate, and then dry thoroughly.

## Cooking Pot

### **i** IMPORTANT

- The inside of the cooking pot has a non-stick coating that can lose its non-stick properties if it becomes scratched or damaged.
  - Do not use abrasive cleansers, vinegar, bleaching agents, steel wool or other harsh scrubbing brushes to clean the cooking pot.
  - Do not use metal cooking utensils.
  - Wash the cooking pot immediately after removing rice that has been seasoned. Seasonings may damage the non-stick coating of the cooking pot if left in contact for any length of time.
1. Wash the cooking pot, using a soft cloth and a nonabrasive cleanser or a mild solution of dish soap and warm water.
  2. Using a soft cloth, dry both the interior and exterior of the cooking pot.
  3. Any other servicing should be performed by an authorized service representative.

# TROUBLESHOOTING TIPS

Before calling for service, review the following tips. It may save you time and money.

This list includes common occurrences that are not the result of poor workmanship or defective materials.



## WARNING

### Electrical Shock Hazard

- Plug into a grounded 3 prong outlet.
- Do not remove the ground prong.
- Do not use an adapter.
- Do not use an extension cord.

Failure to do so can result in death, fire or electrical shock.

PROBLEM	POSSIBLE CAUSE	SOLUTION
<b>Rice cooker does not operate</b>	The power supply cord is not completely plugged into a working 3 prong electrical outlet.	Plug the power supply cord into the electrical outlet.
	There has been a power failure. During a power failure, the time-of-day, not the countdown time, will appear in the display during a cooking program.	Reset the circuit breaker or replace the fuse once power is restored.
	Another appliance was plugged into the same electrical outlet, which tripped the circuit breaker or blown a household fuse.	Reset the circuit breaker or replace the fuse. Plug power supply cord into a separate, dedicated circuit.
<b>Rice is mushy, sticky or clumping</b>	Rice was cooked with too much water	Use less water when cooking rice. Once cooked, fluff rice immediately using a fork to separate the grains.
	Rice was rinsed or soaked before cooking Pre-rinsing can cause the rice to crack and become mushy and sticky during cooking. Soaking before cooking softens the texture of rice.	If rinsing is required, rinse the rice quickly and drain as much water as possible. Do not allow rice to soak in liquid prior to cooking.
<b>Rice is hard or dry</b>	Rice was not cooked with enough water or it was cooked with mineral water.	Use more water when cooking rice. Soak the rice for a short time before cooking.

<b>Rice is scorched</b> <b>NOTE:</b> Rice turning a light brown color is not a result of rice cooker failure.	Dirt or a foreign substance is stuck to the temperature sensor.	Remove foreign substance and clean well.
	Other ingredients and/or seasonings were added to the rice before cooking.	Cook only rice with the proper ratio of water.
	Rice was soaked for too long.	Soak rice for a shorter period of time.
<b>Rice does not taste good</b>	The cooking pot and inner cover are warm or hot when cooking begins.	Allow rice cooker to cool completely before cooking a new batch.
	Dirt or a foreign substance is stuck to the temperature sensor, inner lid, or steam vent.	Remove foreign substance and clean well.
	The inner lid or steam vent was not attached to the rice cooker.	After cleaning replace both the inner lid and steam vent into the rice cooker. See "Care and Cleaning."
	Used wrong ratio of ingredients to water or wrong cooking program for	Accurately measure the correct ratio of ingredients to water.
<b>Unpleasant odor</b> <b>NOTE:</b> A plastic odor is normal the first few times the cooker is used.	Keep Warm mode was used too long.	Do not allow rice to remain in Keep Warm mode indefinitely. Serve rice soon after the 10-minute resting period.
	Rice left in the cooking pot after Keep Warm mode has turned off.	Remove cooked rice from cooker.
	The rice was not rinsed thoroughly.	Rinse rice until the water runs clear.
	The cooking pot, inner lid and/or steam vent is dirty.	Clean and dry parts thoroughly. See "Cleaning."
	The plastic scoop was left in the cooking pot.	Remove plastic scoop and all accessories from the rice cooker before using.
<b>Rice is dry and has turned color</b>	Rice has been reheated repeatedly.	Rice should be reheated only once to maintain the quality. Sprinkle rice with water to help keep it from drying out during reheating.
	Steam vent is not attached correctly.	After washing, attach the steam vent correctly to the rice cooker. See "Cleaning."

<b>Steam escaping from the rice cooker</b>	The inner lid is not attached properly. The inner lid and/or cooking pot is deformed.	Check the condition of the inner lid and gasket. Confirm that the inner lid is correctly seated in the cooker cover.
	Foreign substances are stuck to the inner lid, cooking pot rim or the frame of the rice cooker.	Clean both the cooking pot and rice cooker after each use.
<b>Rice cooker boiling over and spattering</b> <b>NOTE:</b> It is normal for moisture to appear on the inner lid or cooking pot and drip when the lid is opened.	The inner lid and/or steam vent are not attached properly.	After cleaning replace both the inner lid and steam vent into the rice cooker. See "Care and Cleaning."
	The steam vent and/or temperature sensor is dirty.	Clean the steam vent and temperature sensor.
	Porridge program was unintentionally used to cook rice.	Select the cooking program for the ingredients you are cooking.
<b>Difficult to close the cooker lid</b>	The inner lid is not attached properly. <b>NOTE:</b> The outer lid will not close unless the inner lid is attached correctly.	Replace the inner lid into the top cover of the rice cooker. See "Care and Cleaning."
	Foreign substances in the lid latch well are preventing the outer lid from latching.	Remove debris from the lid latch well.
<b>Film on interior of cooking pot</b>	The starch in the rice will melt during cooking and dry onto the interior of the cooking pot.	During washing, use a non-abrasive plastic scouring pad or utensil to gently remove the film.

## ERROR DISPLAY

PROBLEM	POSSIBLE CAUSE	SOLUTION
<b>E1, E2, E5, E6, EU</b>	Circuit Board and Sensor Fault	Immediately unplug rice cooker. After error is resolved, plug in rice cooker, and then press CANCEL to remove error code from display.

---

# LIMITED ONE-YEAR WARRANTY

## (U.S. AND CANADA ONLY)

### Warranty Period:

This warranty is available to consumers only. You are a consumer if you own a Toshiba® Rice and Grain Multicooker that was purchased at retail for personal, family or household use. Except as otherwise required under applicable law, this warranty is not available to retailers or other commercial purchasers or owners.

We warrant that your Toshiba® Rice and Grain Multicooker will be free of defects in materials or workmanship under normal home use for 1 year from the date of original purchase. However, product registration does not eliminate the need for the consumer to maintain the original proof of purchase in order to obtain the warranty benefits. In the event that you do not have proof of purchase date, the purchase date for purposes of this warranty will be the date of manufacture.

If your Toshiba® Rice and Grain Multicooker should prove to be defective within the warranty period, we will repair it, or if we think necessary, replace it. To obtain warranty service, simply call our toll-free number **1-855-204-5313** for additional information from our Consumer Service Representatives or send the defective product to Consumer Service at Toshiba, 5 Sylvan Way, Parsippany, NJ 07054.

### NOTE:

For added protection and secure handling of any Toshiba product that is being returned, we recommend you use a traceable, insured delivery service. Toshiba cannot be held responsible for in-transit damage or for packages that are not delivered to us. Lost and/or damaged products are not covered under warranty. Please be sure to include your return address, daytime phone number, description of the product defect, product model number (located on bottom of product), original date of purchase, and any other information pertinent to the product's return.

### CALIFORNIA RESIDENTS ONLY

California law provides that for In-Warranty Service California residents have the option of returning a nonconforming product (A) to the store where it was purchased or (B) to another retail store that sells Toshiba products of the same type. The retail store shall then, at its discretion, either repair the product, refer the consumer to an independent repair facility, replace the product, or refund the purchase price less the amount directly attributable to the consumer's prior usage of the product. If the above two options do not result in the appropriate relief to the consumer, the consumer may then take the product to an independent repair facility if service or repair can be economically accomplished. Toshiba and not the consumer will be responsible for the reasonable cost of such service, repair, replacement, or refund for nonconforming products under warranty.

California residents may also, according to their preference, return nonconforming products directly to Toshiba for repair, or if necessary, replacement, by calling our Consumer Service Center toll-free at **1-855-204-5313**. Toshiba will be responsible for the cost of the repair, replacement, and shipping and handling for such products under warranty.



---

## BEFORE RETURNING YOUR TOSHIBA PRODUCT

If you are experiencing problems with your Toshiba product, we suggest that you call our Toshiba Service Center at **1-855-204-5313** before returning the product for service. If servicing is needed, a Representative can confirm whether the product is under warranty and direct you to the nearest service location. Your Toshiba® Rice and Grain Multicooker has been manufactured to the strictest specifications and has been designed for use only in 120-volt outlets and only with authorized accessories and replacement parts. This warranty expressly excludes any defects or damages caused by attempted use of this unit with a converter, as well as by use with accessories, replacement parts or repair service other than those authorized by Toshiba. This warranty does not damage caused by accident, misuse, shipment or other than ordinary household use. This warranty excludes all incidental or consequential damages. Some states do not allow the exclusion or limitation of these damages, so these exclusions may not apply to you. This warranty gives you specific legal rights, and you may also have other rights, which vary from state to state.

### **Important:**

If the nonconforming product is to be serviced by someone other than Toshiba's Authorized Service Center, please remind the servicer to call our Consumer Service Center at **1-855-204-5313** to ensure that the problem is properly diagnosed, the product is serviced with the correct parts, and the product is still under warranty.

**#DetailsMatter**



# MANUEL DE L'UTILISATEUR

**CUISEUR À RIZ**  
RC-5DSTCA(W)

**TOSHIBA**

---

<b>0</b>	Precautions De Securite .....	4
<b>1</b>	Caracteristiques Du Produit .....	5
<b>2</b>	Instructions D'installation .....	6
	Déballage .....	6
	Exigences Electriques .....	6
	Exigences en Matière d'Emplacement .....	7
<b>3</b>	Instructions De Fonctionnement .....	8
	Contrôles .....	8
	Utilisation de l'Autocuseur à Riz .....	9
<b>4</b>	Entretien Et Nettoyage .....	18
<b>5</b>	Conseils De Depannage .....	23
<b>6</b>	Garantie .....	25

## **Lire Ce Manuel**

Vous y trouverez de nombreux conseils utiles sur l'utilisation et l'entretien de votre autocuseur à riz. Un peu d'attention préventive de votre part peut vous faire gagner beaucoup de temps et d'argent pendant la durée de vie de votre autocuseur à riz. Vous trouverez de nombreuses réponses aux problèmes courants dans les conseils de dépannage. Vous devriez être en mesure de résoudre la plupart d'entre eux rapidement avant d'appeler le service après-vente. Ces instructions ne couvrent pas toutes les conditions d'utilisation possibles. Il convient donc de faire preuve de bon sens et d'être attentif à la sécurité lors de l'utilisation et de l'entretien de ce produit.

# PRECAUTIONS DE SECURITE

Les instructions suivantes doivent être respectées afin d'éviter toute blessure à l'utilisateur ou à d'autres personnes, ainsi que tout dommage matériel. Un fonctionnement incorrect dû à l'ignorance des instructions peut entraîner des dommages. Le niveau de risque est indiqué par les indications suivantes.



**AVERTISSEMENT : Ce symbole indique un risque de mort ou de blessure grave.**



**ATTENTION : Ce symbole indique la possibilité de blessures ou de dommages matériels.**

# CONSIGNES IMPORTANTES DE SECURITE

Lors de l'utilisation d'appareils électriques, il convient de toujours respecter les mesures de sécurité de base, notamment les suivantes :



## AVERTISSEMENT

- Lire toutes les instructions avant l'utilisation.
- Ne pas toucher les surfaces chaudes. Utiliser des maniques ou des gants de cuisine en manipulant la marmite de cuisson ou le couvercle.
- Afin d'éviter tout choc électrique, ne pas immerger le cordon, les fiches ou le boîtier de l'autocuiseur à riz dans l'eau ou dans un autre liquide.
- Cet appareil n'est pas destiné à être utilisé par des personnes (y compris des enfants) dont les capacités physiques, sensorielles ou mentales sont réduites, ou qui manquent d'expérience et de connaissances, à moins qu'une personne responsable de leur sécurité ne les ait surveillées ou leur ait donné des instructions concernant l'utilisation de l'appareil.
- Une surveillance étroite est nécessaire lorsque tout appareil est utilisé par ou à proximité d'enfants.
- Tenir l'appareil et le cordon hors de portée des enfants.
- Débrancher l'appareil de la prise électrique lorsqu'il n'est pas utilisé et avant de le nettoyer.
- Laisser l'appareil refroidir avant de mettre ou de retirer des pièces.
- Ne pas faire fonctionner un appareil dont le cordon ou la fiche est endommagé, ou si l'appareil fonctionne mal ou a été endommagé de quelque manière que ce soit. Retourner l'appareil au centre de service agréé le plus proche pour examen, réparation ou réglage.
- Ne pas démonter, réparer ou modifier l'autocuiseur à riz. Pour toute réparation, consulter un centre de service agréé Toshiba.
- Ne pas faire fonctionner l'autocuiseur à riz si une partie de l'appareil est endommagée.
- Ne pas utiliser à l'extérieur. Destiné uniquement à un usage domestique à l'intérieur.
- Ne pas laisser le cordon pendre sur le bord du plan de travail ou toucher des surfaces chaudes, y compris le dessus de l'autocuiseur à riz. Ne jamais utiliser de prise de courant en dessous du plan de travail, ni de rallonge.
- Ne pas placer l'appareil sur ou à proximité d'un brûleur électrique ou à gaz chaud, ni dans un four chauffé.
- Ne pas placer l'appareil à proximité de rideaux sensibles à la chaleur.



## AVERTISSEMENT

- La quantité totale d'aliments et d'eau ne doit PAS dépasser le niveau MAX indiqué sur le récipient de cuisson. Certains aliments, comme le riz, se dilatent pendant la cuisson et ne doivent pas remplir le récipient à plus de la moitié.
- Les aliments renversés peuvent provoquer de graves brûlures. Il faut être extrêmement prudent lorsque l'on déplace un appareil contenant des liquides chauds ou de l'huile chaude.
- Ne pas utiliser l'appareil à d'autres fins que celles prévues.
- Toujours commencer par brancher le cordon à l'appareil, puis brancher le cordon sur une prise murale.
- Un cordon d'alimentation court est utilisé afin de réduire le risque que le cordon soit saisi par des enfants, ou qu'ils s'emmêlent ou trébuchent sur un cordon plus long.
- Pour débrancher l'appareil, régler toutes les commandes sur "Désactivé", puis retirer la fiche de la prise murale.
- L'utilisation d'accessoires non recommandés par Toshiba peut entraîner des blessures.
- Les poignées ne sont pas utilisées pour transporter des objets lourds. Les objets dans l'autocuiseur ne peuvent pas être déplacés par la poignée.



## ATTENTION

Afin de réduire le risque de Choc Electrique, ne faire cuire les aliments que dans un récipient amovible.

# CONSERVER CES INSTRUCTIONS

**CE PRODUIT EST CONÇU POUR UN USAGE DOMESTIQUE  
UNIQUEMENT.**

**TENIR L'APPAREIL HORS DE PORTEE DES ENFANTS.**

## CARACTERISTIQUES DU PRODUIT

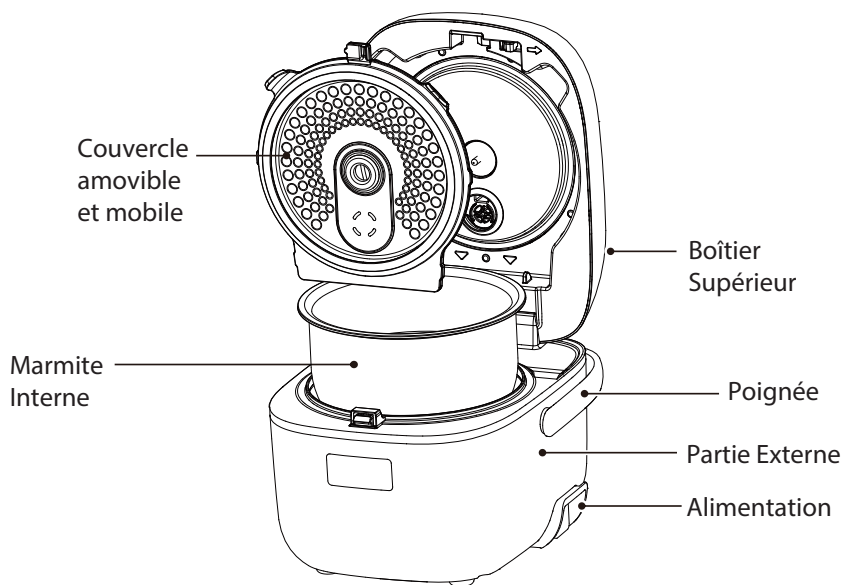

### Accessoires

Spatule de Service Louche à Soupe Gobelet de Mesure Cordon d'Alimentation



# INSTRUCTIONS D'INSTALLATION

## Déballage

Retirer tous les matériaux d'emballage.

Laver la marmite, le couvercle intérieur, l'orifice de vapeur et les autres accessoires, puis les sécher soigneusement avant de les utiliser.

## Exigences Electriques



### AVERTISSEMENT

#### Risque de Choc Electrique

- Brancher l'appareil dans une prise de courant à trois broches reliées à la terre.
- Ne pas retirer la broche de terre.
- Ne pas utiliser d'adaptateur.
- Ne pas utiliser de rallonge.

Le non-respect de cette consigne peut entraîner la mort, un incendie ou un choc électrique.

Une alimentation électrique de 120 V avec mise à la terre est nécessaire. Il est recommandé d'utiliser un circuit séparé desservant uniquement l'autocuiseur à riz. Le partage de l'alimentation électrique avec d'autres appareils entraînera une surchauffe.

## Cordon d'Alimentation Electrique



### REMARQUE

Cet Autocuiseur à Riz est équipé d'une fiche à trois broches avec mise à la terre. Afin de réduire le risque de choc électrique, la fiche ne s'insère dans la prise que d'une seule manière. Si la fiche ne s'insère pas dans la prise, contacter un électricien qualifié. Ne pas modifier la fiche.

Un cordon d'alimentation court est utilisé afin de réduire les risques d'enchevêtrement ou de trébuchement sur un cordon plus long, ou de saisie du cordon par les enfants.

Si le cordon d'alimentation est trop court, demander à un électricien ou à un technicien qualifié d'installer une prise à proximité de l'appareil. Ne PAS utiliser de rallonge.



## Exigences en Matière d'Emplacement

Cet autocuiseur à riz est conçu pour un usage domestique uniquement ; il ne doit pas être utilisé à des fins commerciales.

L'utiliser en intérieur sur une surface stable, plane et non sensible à la chaleur, telle qu'un plan de travail, dans un endroit où le couvercle peut être entièrement ouvert ; ne PAS utiliser l'appareil à l'extérieur.

Ne pas placer l'autocuiseur à riz sur une surface exposée à la lumière directe du soleil ou à un endroit où il pourrait être éclaboussé par de l'huile de cuisson.

### ESPACE LIBRE RECOMMANDE

La vapeur et la chaleur émises par l'autocuiseur à riz peuvent endommager ou décolorer les murs ou les armoires situés à proximité. Il est recommandé de placer l'autocuiseur à riz à une distance minimale de 30,5 cm (12") des murs ou des armoires.

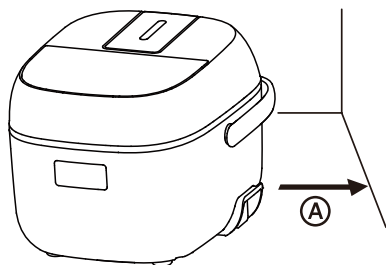

Ⓐ Au moins 30,5 cm (12" )

## INSTRUCTIONS DE FONCTIONNEMENT



### AVERTISSEMENT

#### Risques Incendie/Brûlure

Débrancher immédiatement et ne pas utiliser l'autocuiseur à riz si :

- Le cordon d'alimentation devient anormalement chaud pendant l'utilisation.
- De la fumée s'échappe de l'autocuiseur à riz ou une odeur de brûlé est détectée.
- L'autocuiseur à riz est fissuré ou des pièces se détachent ou s'entrechoquent.
- La marmite de cuisson, le couvercle extérieur ou le couvercle intérieur est cassé ou déformé.

Le non-respect de ces consignes peut entraîner un incendie, une électrocution ou des blessures.

## Contrôles

### **i** IMPORTANT

Pour sélectionner un programme de cuisson, l'autocuiseur à riz doit d'abord être branché sur une prise électrique à 3 broches reliée à la terre (ON).

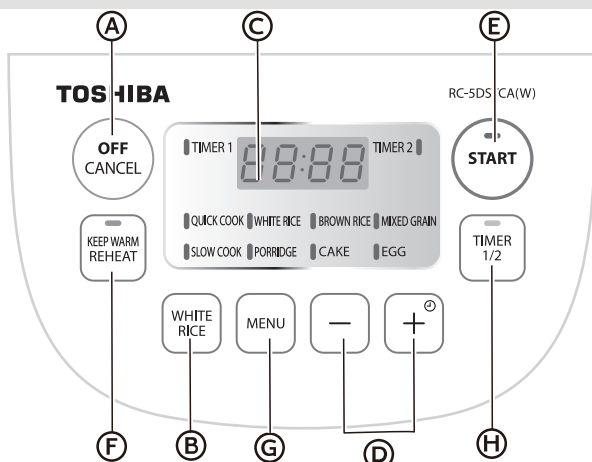

#### **A** DÉSACTIVER/ANNULER



Appuyer sur la touche DÉSACTIVER/ANNULER pour arrêter la cuisson et revenir à ON (mode veille).

#### **B** RIZ BLANC





Appuyer sur la touche RIZ BLANC pour programmer la cuisson du riz blanc.

#### **C** Programmes de Cuisson et Affichage de la Durée

#### **D** Touches + et -



Appuyer sur la touche  ou  pour régler l'heure actuelle/le temps de retard/le temps de cuisson de la cuisson lente et du porridge.

#### **E** DÉMARRER



Appuyer sur DÉMARRER pour commencer la cuisson. Le panneau de commande s'allume pour indiquer le programme réglé.

#### **F** MAINTENIR AU CHAUD / RÉCHAUFFER



Appuyer sur la touche MAINTIEN AU CHAUD/ RÉCHAUFFER pour garder au chaud ou réchauffer le riz cuit.

#### **G** MENU



Appuyer sur la touche MENU pour sélectionner l'un des programmes de cuisson pré-réglés affichés à l'écran.

#### **H** MINUTERIE



## REGLER L'HEURE ACTUELLE

Le cuiseur de riz utilise une horloge de 24 heures (0:00 [minuit] à 23:59 [23:59 pm]). Il n'est pas possible de régler l'horloge pendant que le cuiseur de riz est utilisé pour la cuisson, le maintien au chaud ou le réchauffage, ou après que la minuterie de retardement a été réglée.

1. Brancher le cordon d'alimentation dans une prise électrique à 3 broches reliée à la terre pour mettre l'autocuiseur à riz en marche.
2. Appuyez longuement sur le bouton pendant 2 secondes, puis l'écran numérique clignotera pour afficher la minuterie actuelle. À ce moment, il entre dans l'état de réglage de la minuterie.
3. Appuyez brièvement sur pour augmenter 1 minute par fois, et appuyez longuement pendant plus de 1S pour augmenter rapidement 10 minutes.
4. Appuyez brièvement sur pour diminuer 1 minute par fois, et appuyez longuement pendant plus de 1S pour diminuer rapidement 10 minutes.
5. Lorsque l'heure correcte apparaît à l'écran, appuyer rapidement sur DEMARRER pour régler l'heure.

## Utilisation de l'Autocuiseur à Riz

### INTRODUCTION

L'Autocuiseur à Riz et Céréales Toshiba® bénéficie de l'utilisation de la logique adaptée, une technologie qui détecte les niveaux d'humidité pour cuire les aliments avec précision. Le temps de cuisson et la température sont définis par l'appareil. Notre Multicuiseur à Riz et à Céréales hautement intelligent ajuste automatiquement la chaleur et le temps de cuisson pour des résultats parfaits à chaque fois.

### IMPORTANT

- Ne RIEN placer sur ou au-dessus du couvercle du cuiseur à riz pendant l'utilisation.
- Ne PAS toucher l'évacuation de vapeur pendant la cuisson.
- Ne PAS placer le récipient de cuisson intérieur sur un brûleur de table de cuisson ; la température élevée déformerait le récipient. La marmite de cuisson est conçue pour être utilisée uniquement dans l'autocuiseur à riz.
- Ne pas utiliser de casserole ou de récipient autre que la marmite de cuisson (fourni) dans l'autocuiseur à riz.
- Ne pas insérer d'objets étrangers dans les orifices d'aération ou les interstices situés au fond de l'autocuiseur à riz.
- Ne pas assaisonner le riz lorsqu'il est maintenu au chaud dans la marmite de cuisson. Les assaisonnements laissés en contact avec l'intérieur de la marmite de cuisson peuvent endommager le revêtement antiadhésif.
- Ne pas utiliser d'ustensiles de cuisine en métal. Les ustensiles en métal peuvent rayer ou endommager le revêtement antiadhésif.

---

## MESURE DU RIZ



### IMPORTANT

La quantité totale de riz et d'eau ne doit PAS dépasser le niveau MAX de 3 tasses indiqué à l'intérieur de la marmite.



### REMARQUE

La mesure de riz est nettement plus petite que la mesure du gobelet américain standard.

- Pour obtenir le rapport correct entre le riz et l'eau, utiliser UNIQUEMENT la mesure de riz (gobelet fourni).
- Mettre le riz à niveau dans le Gobelet de Mesure de Riz de manière à ce qu'il soit égal au sommet du gobelet.
- Pour un riz plus doux ou plus ferme, ajuster le rapport eau/riz en conséquence.
- Si le riz doit être rincé avant la cuisson, mesurer le riz avant de le rincer. Suivre les instructions de rinçage pour ce type de riz spécifique.

## RINCAGE DU RIZ

Certains types de riz ne nécessitent pas de rinçage, tandis que d'autres doivent être rincés avant d'être utilisés afin d'éliminer l'excès d'amidon qui peut rendre le riz collant. En outre, la cuisson du riz avec de l'eau contenant de l'amidon peut brûler le riz ou le rendre mal cuit.

Si l'eau devient blanche ou trouble lorsqu'elle est ajoutée au riz sans rinçage, l'égoutter et la remplacer avant la cuisson. De nombreuses recettes recommandent un rinçage rapide afin que le riz n'absorbe pas d'eau avant la cuisson.

### Pour Rincer le Riz Rapidement :

1. Placer une passoire à l'intérieur d'un grand bol.
2. Placer le riz dans la passoire et le rincer à l'eau froide.  
Le rinçage du riz à l'eau chaude peut empêcher le riz de cuire correctement.
3. Avec la main, remuer le riz 3 à 4 fois pour séparer les grains.
4. Continuer à rincer jusqu'à ce que l'eau dans le bol soit claire.

## AJOUT D'AUTRES INGREDIENTS

Si vous souhaitez ajouter d'autres ingrédients ou assaisonnements au riz, le faire après avoir ajouté l'eau. Le riz ne cuira pas correctement et sera trop ferme si les ingrédients sont ajoutés avant l'eau.

## CUISSON DU RIZ



### AVERTISSEMENT

#### Risque de Choc Electrique

- Brancher l'appareil dans une prise de courant à trois broches reliée à la terre.
- Ne pas retirer la broche de terre.
- Ne pas utiliser un adaptateur.
- Ne pas utiliser une rallonge.

Le non-respect de cette consigne peut entraîner la mort, un incendie ou un choc électrique.



### REMARQUE

Le temps de cuisson varie en fonction du type de riz ou de céréales à cuire.

1. Avant la première utilisation, laver la marmite, le couvercle intérieur, l'évacuation de vapeur et les autres accessoires, puis les sécher soigneusement.
2. Mesurer le riz, puis le rincer si nécessaire.
3. Ajouter le riz mesuré dans la marmite de cuisson.
4. Ajouter de l'eau jusqu'à ce qu'elle atteigne la ligne d'eau numérotée correspondante marquée à l'intérieur de la marmite. Par exemple, pour cuire 3 mesures de riz blanc, ajouter de l'eau jusqu'à la troisième ligne à partir du fond de la marmite.

Selon vos préférences personnelles, la quantité de liquide peut être légèrement ajustée (pas plus d'un tiers de la distance entre les lignes).

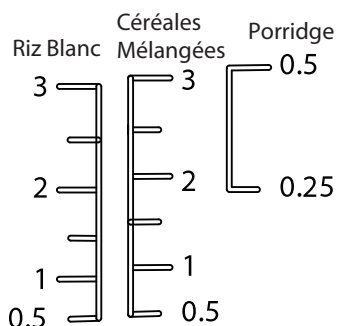

5. Remuer le riz dans l'eau, de manière à ce que chaque grain soit immergé dans l'eau.
6. Placer la marmite de cuisson dans l'autocuiseur de riz.

7. Faire tourner la marmite deux ou trois fois pour assurer un contact solide entre le fond de la marmite et la plaque chauffante.

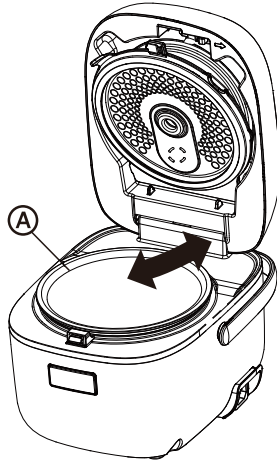

Ⓐ Marmite de cuisson

8. Fermer le couvercle, puis appuyer vers le bas jusqu'à ce qu'il s'enclenche.  
9. Brancher le cordon d'alimentation dans une prise de courant à trois broches reliée à la terre.



#### REMARQUE

L'autocuiseur à riz est sous tension, mais en mode veille (pas de chaleur).

10. Sélectionner le programme de cuisson souhaité. Voir "Commandes\*" pour l'explication des options.  
11. Appuyer sur DEMARRER.



#### REMARQUE

Lors de la première utilisation, il peut y avoir une odeur de plastique qui se dissipera au fur et à mesure de l'utilisation.

13. Lorsque la cuisson est terminée, 5 bips retentissent. Le voyant « DÉMARRER » s'éteint et le voyant « MAINTIEN AU CHAUD/RÉCHAUFFER » s'allument.

---

## Utilisation des boutons de fonction

### Bouton DEMARRER

Brancher l'alimentation électrique, l'affichage DEL affiche l'heure actuelle, le multi cuiseur est en mode veille. En mode veille, sélectionner la fonction souhaitée et appuyer sur "DEMARRER" pour démarrer le programme. Si aucune opération n'est effectuée pendant plus de deux minutes, l'appareil revient automatiquement en mode veille.

### Bouton DESACTIVER/ANNULER

1. Appuyer sur le bouton "DESACTIVER/ANNULER" pour revenir en mode veille.
2. En état de fonctionnement, appuyer sur la touche "DESACTIVER/ANNULER" pour quitter l'état de fonctionnement et revenir à l'état de veille.

### MENU

En état de "veille\*", appuyer sur la touche "MENU" pour sélectionner diverses fonctions.

Chaque fois que vous appuyez sur la touche "MENU", la marque, "■" se déplace et la sélection change en conséquence. Les fonctions se succèdent comme suit :

CUISSON RAPIDE / RIZ BLANC / RIZ BRUN / CEREALES MELANGEES / CUISSON LENTE / PORRIDGE / GATEAU / ŒUFS

### RIZ BLANC

En état de veille, appuyer sur la touche "RIZ BLANC", la marque "■" dans la zone d'affichage correspondant à "RIZ BLANC" s'affiche.



### MAINTENIR AU CHAUD/RECHAUFFER

Si vous souhaitez maintenir le riz au chaud après avoir coupé l'alimentation, appuyer sur le bouton "MAINTIEN AU CHAUD/RECHAUFFER", le voyant "MAINTIEN AU CHAUD/RECHAUFFER" s'allume. Le riz commence à être maintenu au chaud. Pour réchauffer le riz pendant la fonction "MAINTIEN AU CHAUD/RECHAUFFER", desserrer et fermer le couvercle puis appuyer sur le bouton "MAINTIEN AU CHAUD/RECHAUFFER", le réchauffage commence.

## MINUTERIE

Après avoir sélectionné la fonction nécessaire pour régler le temps de cuisson, appuyer sur la touche "MINUTERIE", le voyant "MINUTERIE" s'allume et le voyant de la fonction correspondante clignote, appuyer à nouveau sur la touche "MINUTERIE", le voyant "MINUTERIE1" s'éteint et le voyant "MINUTERIE2" s'allume, régler l'heure et appuyer sur la touche "DEMARRER". L'heure pré-réglée est l'heure de fin de cuisson.

Boutons  et .

Appuyez sur le bouton  pour diminuer la minuterie de 10 minutes, appuyez longuement pour diminuer rapidement de 10 minutes, appuyez sur le bouton  pour augmenter la minuterie de 10 minutes, et appuyez longuement pour augmenter rapidement de 10 minutes.

## CEREALES MELANGEES

1. En mode veille, appuyer sur la touche "MENU", sélectionner la fonction "CEREALES MELANGEES", Le voyant "CEREALES MELANGEES" clignote.
2. Appuyer sur le bouton "Démarrer" pour démarrer le programme "CEREALES MELANGEES", les voyants "DÉMARRER" et "CEREALES MELANGEES" restent allumés et l'écran numérique affiche le compte à rebours.
3. La fonction Céréales Mélangées entre automatiquement dans la phase de ragoût après la cuisson et entre automatiquement dans la fonction de maintien de la température lorsque le programme est terminé. Fonction Céréales Mélangées : Plage de cuisson recommandée 0,5 - 3 tasses de riz.

REMARQUE : Les céréales mélangées doivent être trempées dans de l'eau chaude pendant 2 à 3 heures avant d'être cuites.

## RIZ RAPIDE

1. En mode veille, appuyer sur le bouton "MENU", sélectionner la fonction " RIZ RAPIDE " / le voyant " RIZ RAPIDE " clignote.
2. Appuyer sur le bouton "DÉMARRER" pour démarrer le programme "RIZ RAPIDE", les voyants "DÉMARRER" et " RIZ RAPIDE " restent allumés et l'écran numérique affiche le compte à rebours.
3. La fonction de " RIZ RAPIDE " passe automatiquement à l'étape du ragoût après la cuisson. Elle passe automatiquement à la fonction de maintien de la température lorsque le programme est terminé.



---

## RIZ BRUN

1. En mode veille, appuyer sur le bouton "MENU", sélectionner la fonction "RIZ BRUN", le voyant "RIZ BRUN" clignote.
  2. Appuyer sur le bouton "DÉMARRER" pour démarrer le programme "RIZ BRUN", les voyants "DÉMARRER" et "RIZ BRUN" restent allumés et l'écran numérique affiche le compte à rebours.
  3. La fonction Riz Brun passe automatiquement à l'étape du ragoût après la cuisson et passe automatiquement à la fonction de maintien de la température lorsque le programme est terminé.
- Fonction Riz brun : plage de cuisson recommandée 0,5 - 3 tasses de riz.

## RIZ BLANC

1. En mode veille, appuyer sur la touche "MENU", sélectionnez la fonction "RIZ BLANC", le voyant "RIZ BLANC" clignote.
2. Appuyer sur le bouton "DÉMARRER" pour démarrer le programme "RIZ BLANC", les voyants "DÉMARRER" et "RIZ BLANC" restent allumés et l'écran numérique affiche le compte à rebours.
3. La fonction Riz Blanc passe automatiquement à l'étape du ragoût après la cuisson. Elle passe automatiquement à la fonction de maintien de la température lorsque le programme est terminé.

## GATEAU

1. En mode veille, appuyer sur le bouton "MENU", sélectionner la fonction "GATEAU", le voyant "GATEAU" clignote.
2. Appuyer sur la touche "Démarrer" pour démarrer la fonction "GATEAU", les voyants "DEMARRER" et "GATEAU" restent allumés et l'écran numérique affiche le compte à rebours.
3. La fonction Gâteau entre automatiquement en maintien de la température.

## Recette :

- 3 œufs, 100 g de sucre blanc, 120 g de farine à gâteau, 30 g de beurre non fondu.
1. Mettre le sucre et les œufs dans un saladier, puis mélanger au fouet jusqu'à ce que le mélange devienne mousseux.
  2. Ajouter la farine à gâteau, remuer avec une cuillère en bois de façon homogène ; ajouter le beurre fondu et mélanger rapidement.
  3. Verser le tout dans l'autocuiseur à riz avant que les bulles ne disparaissent rapidement.

## ŒUFS



1. En mode veille, appuyer sur le bouton "MENU", sélectionner la fonction "ŒUFS", le voyant "ŒUFS" clignote.
2. Appuyer sur le bouton "Démarrer" pour démarrer la fonction " ŒUFS", les voyants "DEMARRER1" et "ŒUFS" restent allumés, et l'écran numérique affiche le compte à rebours.
3. La fonction Œufs passe automatiquement en mode veille lorsque le programme est terminé.

### Recette :



Quantité appropriée d'œufs et d'eau

1. Mettre les œufs dans la marmite intérieure.
2. Ajouter de l'eau jusqu'à ce que les œufs soient imbibés, sans dépasser le niveau maximal de l'eau.
3. En fermant le couvercle, sélectionner la fonction "ŒUFS" pour commencer la cuisson.

## PORRIDGE





1. En mode veille, appuyer sur le bouton "MENU", sélectionner la fonction "PORRIDGE", le voyant "PORRIDGE" clignote.
2. Appuyer sur les touches  et  pour régler le temps de cuisson du porridge. Le temps par défaut est de 90 minutes. Le temps peut être réglé entre 60 minutes et 120 minutes.
3. Appuyer sur la touche "DEMARRER" pour démarrer la fonction "PORRIDGE", le voyant "PORRIDGE" reste allumé et l'écran numérique affiche le compte à rebours.
4. La fonction Porridge entre automatiquement dans la fonction de conservation de la température lorsque le programme est terminé.

## CUISSON LENTE

1. En mode veille, appuyer sur le bouton "MENU", sélectionner la fonction "CUISSON LENTE", le voyant "CUISSON LENTE" clignote.
2. Appuyer sur les touches  et  pour régler le temps de cuisson "CUISSON LENTE", le temps par défaut est de 3 heures. La durée peut être réglée entre 3 et 8 heures.
3. Appuyer sur la touche "DEMARRER" pour démarrer la fonction "CUISSON LENTE" ; le voyant "CUISSON LENTE" reste allumé et l'écran numérique affiche le compte à rebours.
4. La fonction de Cuisson Lente passe automatiquement à la fonction de maintien de la température lorsque le programme est terminé.

---

## Réglage de Minuterie suivant la Méthode (CUISSON RAPIDE / RIZ BLANC / RIZ BRUN / RIZ MIXTE / CUISSON LENTE / PORRIDGE)

1. Sélectionner la fonction nécessitant une minuterie pré-réglée, appuyer sur la touche  s'allume et vous entrez dans la phase de réglage. Appuyez sur le bouton , le voyant  s'allume et vous entrez dans la phase de réglage. Appuyez sur le bouton  pour diminuer la minuterie de 10 minutes, appuyez longuement pour diminuer rapidement de 10 minutes, appuyez sur le bouton  pour augmenter la minuterie de 10 minutes, et appuyez longuement pour augmenter rapidement de 10 minutes.
  2. Appuyer sur la touche "DEMARRER" pour démarrer la fonction de minuterie prédéfinie. L'écran affiche l'heure d'achèvement et commence le compte à rebours.
  3. La minuterie peut être pré-réglée jusqu'à 24 heures.
  4. Maintien de la température : L'appareil passe en mode de maintien de la température une fois la cuisson terminée. La durée de conservation de la température peut aller jusqu'à 24 heures. L'appareil revient en mode veille au bout de 24 heures. Plus la durée de conservation est courte, meilleur est le goût.
- Remarque : il est recommandé de ne pas régler la minuterie sur plus de 12 heures afin d'éviter la détérioration des aliments.

# ENTRETIEN ET NETTOYAGE



## AVERTISSEMENT

### Risque de Brûlure

- Attendre que l'autocuiseur à riz ait refroidi avant de le nettoyer.  
Le non-respect de cette consigne peut entraîner des brûlures.

Débrancher l'autocuiseur à riz de la prise électrique, le laisser refroidir, puis nettoyer et sécher l'autocuiseur et toutes ses pièces après chaque utilisation afin d'éviter les odeurs et les mauvaises performances.

## ENTRETIEN GENERAL



### IMPORTANT

L'autocuiseur à riz ne passe pas au lave-vaisselle. Utiliser uniquement des chiffons doux avec une solution de savon à vaisselle doux pour nettoyer l'autocuiseur à riz. Ne pas laver l'autocuiseur à riz ou sa marmite de cuisson intérieur dans le lave-vaisselle.

## NETTOYAGE DE L'EXTERIEUR DE L'AUTOCUISEUR



### IMPORTANT

Ne PAS immerger l'autocuiseur à riz dans l'eau.

Nettoyer les surfaces extérieures de l'autocuiseur à riz à l'aide d'un chiffon doux et humide. À l'aide d'un chiffon doux et sec, sécher soigneusement les surfaces extérieures.

## Soupape à Vapeur



### IMPORTANT

- Nettoyer fréquemment la soupape à vapeur pour assurer une bonne ventilation.
- L'autocuiseur à riz doit être froid au toucher avant de nettoyer la soupape à vapeur.

## 1. Retirer la soupape à vapeur de l'unité principale.

Lever

- Merci de presser pour installer.

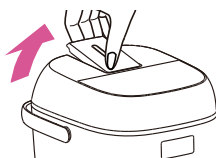

## 2. Ouvrir

Tenir la soupape à vapeur et ouvrir la petite boucle.

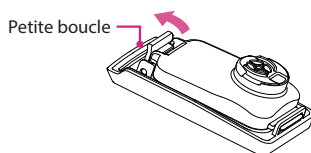

## 3. Couper

Insérer la boucle de la base de la soupape à vapeur dans le trou d'épingle du couvercle de la soupape de vapeur et fixer la petite boucle.

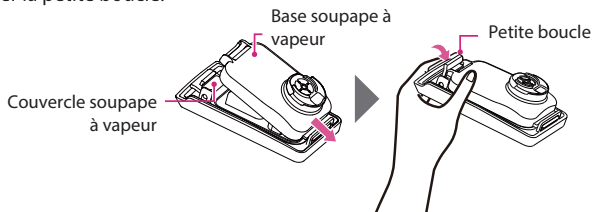

- Lorsque la barre d'étanchéité de la soupape à vapeur située à l'intérieur du couvercle est retirée, merci de l'enfoncer afin d'éviter qu'elle n'apparaisse par la fente.

## ■ Retirer la plaque de recouvrement amovible.

- ① Pousser le curseur du couvercle intérieur vers la droite en suivant la flèche (le couvercle amovible est incliné vers l'avant).
- ② Saisir la poignée et tirer vers le haut la plaque de recouvrement amovible.

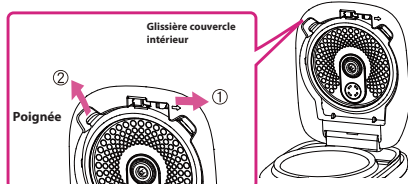

Lorsque la plaque de recouvrement amovible est retirée, le boîtier supérieur ne peut pas être fermé pour empêcher de cuisiner sans la plaque de recouvrement amovible.

## ■ Méthodes d'installation de la plaque de recouvrement amovible

- ① Appuyer sur le couvercle intérieur et l'insérer dans la fente par le haut.
- ② Pousser et appuyer sur la poignée jusqu'à ce qu'un "clac" soit émis par le couvercle.

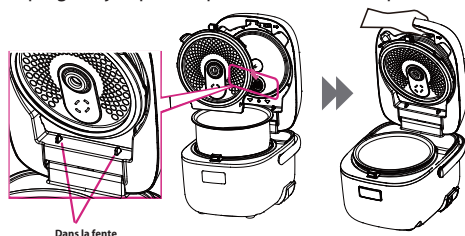

## Plaque Chauffante

1. A l'aide d'un tampon de laine d'acier, enlever tout résidu brûlé de la plaque chauffante métallique.
2. A l'aide d'un chiffon doux et humide, essuyer la plaque chauffante, puis la sécher soigneusement.

## Marmite de cuisson

### **i** IMPORTANT

- L'intérieur de la marmite est recouvert d'un revêtement antiadhésif qui peut perdre ses propriétés antiadhésives s'il est rayé ou endommagé.
- Ne pas utiliser de nettoyants abrasifs, de vinaigre, d'agents de blanchiment, de laine d'acier ou d'autres brosses à récurer dures pour nettoyer la marmite.
- Ne pas utiliser d'ustensiles de cuisine en métal.
- Laver la marmite de cuisson immédiatement après avoir retiré le riz assaisonné. Les assaisonnements peuvent endommager le revêtement antiadhésif de la marmite s'ils restent en contact avec celle-ci pendant un certain temps.

1. Laver le récipient de cuisson à l'aide d'un chiffon doux et d'un produit nettoyant non abrasif ou d'une solution douce de savon à vaisselle et d'eau chaude.
2. A l'aide d'un chiffon doux, sécher l'intérieur et l'extérieur de la marmite.
3. Tout autre entretien doit être effectué par un représentant du service après-vente agréé.

# CONSEILS DE DEPANNAGE

Avant de faire appel à un service d'assistance, lire les conseils suivants. Ils peuvent vous faire gagner du temps et de l'argent. Cette liste comprend des situations courantes qui ne sont pas le résultat d'une mauvaise exécution ou de matériaux défectueux.



## AVERTISSEMENT

### Risque de Choc Electrique

- Brancher l'appareil dans une prise de courant à trois broches reliée à la terre.
- Ne pas retirer la broche de terre.
- Ne pas utiliser d'adaptateur.
- Ne pas utiliser de rallonge.

Le non-respect de cette consigne peut entraîner la mort, un incendie ou un choc électrique.

PROBLEME	CAUSE POSSIBLE	SOLUTION
<b>L'autocuiseur à riz ne fonctionne pas</b>	Le cordon d'alimentation n'est pas complètement branché dans une prise électrique à trois broches en état de marche.	Brancher le cordon d'alimentation dans la prise électrique.
	Il y a eu une panne de courant. Lors d'une panne de courant, l'heure du jour, et non le compte à rebours, apparaît à l'écran pendant un programme de cuisson.	Réinitialiser le disjoncteur ou remplacer le fusible une fois le courant rétabli.
	Un autre appareil a été branché sur la même prise électrique, ce qui a déclenché le disjoncteur ou fait sauter un fusible domestique.	Réinitialiser le disjoncteur ou remplacer le fusible. Brancher le cordon d'alimentation sur un circuit séparé et dédié.
<b>Le riz est pâteux, collant ou agglutiné</b>	Le riz a été cuit avec trop d'eau	Utiliser moins d'eau pour la cuisson du riz. Une fois cuit, manipuler immédiatement le riz à l'aide d'une fourchette pour séparer les grains.
	Le riz a été rincé ou trempé avant la cuisson Le rinçage préalable peut provoquer des fissures dans le riz et le rendre pâteux et collant pendant la cuisson. Le trempage avant la cuisson adoucit la texture du riz.	Si un rinçage est nécessaire, rincer le riz rapidement et égoutter autant d'eau que possible. Ne pas laisser le riz tremper dans un liquide avant la cuisson.
<b>Le riz est dur ou sec</b>	e riz n'a pas été cuit avec suffisamment d'eau ou a été cuit avec de l'eau minérale.	Utiliser plus d'eau pour la cuisson du riz. Faire tremper le riz un peu avant de le cuire.

<b>Le riz est brûlé</b> <b>REMARQUE :</b> le fait que le riz prenne une couleur brun clair n'est pas le résultat d'une défaillance de l'autocuiseur à riz.	Des saletés ou une substance étrangère sont collées au capteur de température.	Retirer les substances étrangères et bien nettoyer.
	D'autres ingrédients et/ou assaisonnements ont été ajoutés au riz avant la cuisson.	Ne cuire que du riz avec la bonne proportion d'eau.
	Le riz a été trempé trop longtemps.	Faire tremper le riz pendant une période plus courte.
<b>Le riz n'a pas bon goût</b>	La marmite et le couvercle intérieur sont tièdes ou chauds au début de la cuisson.	Laisser l'autocuiseur à riz refroidir complètement avant de préparer une nouvelle fournée.
	Des saletés ou une substance étrangère sont collées au capteur de température, au couvercle intérieur ou à l'évacuation de vapeur.	Retirer les substances étrangères et bien nettoyer.
	Le couvercle intérieur ou l'évacuation de vapeur n'étaient pas fixés à l'autocuiseur à riz.	Après le nettoyage, replacer le couvercle intérieur et l'évacuation de vapeur dans l'autocuiseur à riz. Voir "Entretien et Nettoyage".
	Utilisation d'un mauvais rapport entre les ingrédients et l'eau ou d'un mauvais programme de cuisson.	Mesurer avec précision le rapport entre les ingrédients et l'eau.
<b>Odeur désagréable</b> <b>REMARQUE:</b> Une odeur de plastique est normale lors des premières utilisations de l'autocuiseur.	Le mode de Maintien au Chaud a été utilisé trop longtemps.	Ne pas laisser le riz rester indéfiniment en mode de Maintien au Chaud. Servir le riz peu après la période de repos de 10 minutes.
	Riz laissé dans la marmite de cuisson après que le mode Maintien au Chaud a été désactivé.	Retirer le riz cuit de l'autocuiseur.
	Le riz n'a pas été rincé complètement.	Rincer le riz jusqu'à ce que l'eau soit claire.
	Le récipient de cuisson, le couvercle intérieur et/ou l'évacuation de vapeur sont sales.	Nettoyer et sécher soigneusement les pièces. Voir "Nettoyage".
	La spatule en plastique a été laissée dans la marmite.	Retirer la spatule en plastique et tous les accessoires de l'autocuiseur de riz avant de l'utiliser.
<b>Le riz est sec et a changé de couleur</b>	Le riz a été réchauffé à plusieurs reprises.	Le riz ne doit être réchauffé qu'une seule fois pour conserver sa qualité. Arroser le riz avec de l'eau afin d'éviter qu'il ne se dessèche pendant le réchauffage.
	L'évacuation de vapeur n'est pas fixée correctement.	Après le lavage, fixer correctement l'évacuation de vapeur à l'autocuiseur à riz. Voir "Nettoyage".



<b>Vapeur s'échappant de l'autocuiseur à riz</b>	Le couvercle intérieur n'est pas correctement fixé. Le couvercle intérieur et/ou la marmite de cuisson sont déformés.	Vérifier l'état du couvercle intérieur et du joint. Confirmer que le couvercle intérieur est correctement placé dans le couvercle de l'autocuiseur.
	Des substances étrangères sont collées sur le couvercle intérieur, le bord de la marmite ou le cadre de l'autocuiseur à riz.	Nettoyer la marmite et l'autocuiseur à riz après chaque utilisation.
<b>L'autocuiseur à riz déborde et éclabousse</b> <b>REMARQUE :</b> il est normal que de l'humidité apparaisse sur le couvercle intérieur ou sur la marmite et qu'elle s'égoutte lorsque le couvercle est ouvert.	Le couvercle intérieur et/ou l'évacuation de vapeur ne sont pas fixés correctement.	Après le nettoyage, replacer le couvercle intérieur et l'évacuation de vapeur dans l'autocuiseur à riz. Voir "Entretien et Nettoyage".
	L'évacuation de vapeur et/ou le capteur de température sont encrassés.	Nettoyer l'évacuation de vapeur et le capteur de température.
	Le programme Porridge a été utilisé involontairement pour cuire du riz.	Sélectionner le programme de cuisson correspondant aux ingrédients que vous cuisinez.
<b>Difficulté à fermer le couvercle de l'autocuiseur</b>	Le couvercle intérieur n'est pas correctement fixé. <b>REMARQUE :</b> Le couvercle extérieur ne se ferme pas si le couvercle intérieur n'est pas correctement fixé.	Replacer le couvercle intérieur dans le couvercle supérieur de l'autocuiseur à riz. Voir "Entretien et Nettoyage"
	Des substances étrangères dans le système de verrouillage du couvercle empêchent le couvercle extérieur de se verrouiller.	Retirer les débris du système de verrouillage du couvercle.
<b>Film sur l'intérieur de la marmite de cuisson</b>	L'amidon du riz fondra pendant la cuisson et séchera à l'intérieur de la marmite de cuisson.	Pendant le lavage, utiliser un tampon à récurer en plastique non abrasif ou un ustensile pour retirer délicatement le film.

## AFFICHAGE DES ERREURS

PROBLEME	CAUSE POSSIBLE	SOLUTION
<b>EL E2, E5, E6,EU</b>	Défaut au niveau du circuit imprimé et du capteur	Débrancher immédiatement l'autocuiseur à riz. Une fois l'erreur résolue, brancher l'autocuiseur à riz, puis appuyer sur ANNULER pour effacer le code d'erreur de l'écran.

---

# GARANTIE LIMITEE D'UN AN

## (ETATS-UNIS ET CANADA UNIQUEMENT)

### Période de Garantie :

Cette garantie est réservée aux consommateurs. Vous êtes un consommateur si vous possédez un Multicuseur à Riz et à Céréales Toshiba® acheté au détail pour un usage personnel, familial ou domestique. Sauf si la loi applicable l'exige, cette garantie n'est pas disponible pour les détaillants ou autres acheteurs ou propriétaires commerciaux.

Nous garantissons que votre Multicuseur à Riz et à Céréales Toshiba® est exempt de défauts de matériaux ou de fabrication dans le cadre d'une utilisation domestique normale pendant 1 an à compter de la date d'achat d'origine. Toutefois, l'enregistrement du produit n'élimine pas la nécessité pour le consommateur de conserver la preuve d'achat originale afin d'obtenir les avantages de la garantie. Si vous ne disposez pas de la preuve de la date d'achat, la date d'achat aux fins de la présente garantie sera la date de fabrication.

Si votre Multicuseur à Riz et à Céréales Toshiba® s'avère défectueux pendant la période de garantie, nous le réparerons ou, si nous le jugeons nécessaire, nous le remplacerons. Pour bénéficier du service de garantie, il suffit d'appeler notre numéro gratuit **1-855-204-5313** pour obtenir des informations supplémentaires de la part de nos représentants du service consommateurs ou d'envoyer le produit défectueux au service consommateurs de Toshiba, 5 Sylvan Way, Parsippany, NJ07054.

### REMARQUE :

Pour une protection accrue et une manipulation sécurisée de tout produit Toshiba retourné, nous vous recommandons d'utiliser un service de livraison traçable et assuré. Toshiba ne peut être tenu responsable des dommages en cours de transport ou des colis qui ne nous sont pas livrés. Les produits perdus et/ou endommagés ne sont pas couverts par la garantie. Veuillez à inclure votre adresse de retour, votre numéro de téléphone pendant la journée, la description du défaut du produit, le numéro de modèle du produit (situé sur le dessous du produit), la date d'achat originale et toute autre information pertinente pour le retour du produit.

### RESIDENTS DE CALIFORNIE UNIQUEMENT

La loi californienne prévoit que pour le Service de Garantie, les résidents californiens ont la possibilité de retourner un produit non conforme (A) au magasin où il a été acheté ou (B) à un autre magasin de détail qui vend des produits Toshiba du même type. Le magasin de détail devra alors, à sa discrétion, soit réparer le produit, soit diriger le consommateur vers un centre de réparation indépendant, soit remplacer le produit, soit rembourser le prix d'achat moins le montant directement attribuable à l'utilisation antérieure du produit par le consommateur. Si les deux options ci-dessus n'apportent pas la solution appropriée au consommateur, ce dernier peut alors apporter le produit à un centre de réparation indépendant si l'entretien ou la réparation peut être réalisé de manière économique. Toshiba, et non le consommateur, sera responsable du coût raisonnable de ce service, de cette réparation, de ce remplacement ou de ce remboursement pour les produits non conformes sous garantie.

Les résidents de Californie peuvent également, selon leur préférence, renvoyer les produits non conformes directement à Toshiba pour réparation ou, si nécessaire, pour remplacement, en appelant notre Centre de Service Clientèle au numéro gratuit **1-855-204-5313**. Toshiba sera responsable du coût de la réparation, du remplacement, de l'expédition et de la manutention de ces produits sous garantie.

---

## AVANT DE RENVOYER VOTRE PRODUIT TOSHIBA

Si vous rencontrez des problèmes avec votre produit Toshiba, nous vous suggérons d'appeler notre Centre de Service Toshiba au **1-855-204-5313** avant de renvoyer le produit pour réparation. Si une réparation est nécessaire, un représentant peut confirmer si le produit est sous garantie et vous diriger vers le centre de service le plus proche. Votre Multicuisseur à Riz et à Céréales Toshiba® a été fabriqué selon les spécifications les plus strictes et a été conçu pour être utilisé uniquement dans des prises de courant de 120 volts et uniquement avec des accessoires et des pièces de rechange autorisés. Cette garantie exclut expressément tout défaut ou dommage causé par une tentative d'utilisation de cet appareil avec un convertisseur, ainsi que par l'utilisation d'accessoires, de pièces de rechange ou de services de réparation autres que ceux autorisés par Toshiba. Cette garantie ne couvre pas les dommages causés par un accident, une mauvaise utilisation, une expédition ou une utilisation domestique autre que normale. Cette garantie exclut tous les dommages accessoires ou indirects. Certains états n'autorisent pas l'exclusion ou la limitation de ces dommages, de sorte que ces exclusions peuvent ne pas s'appliquer à vous. Cette garantie vous donne des droits légaux spécifiques, et vous pouvez également avoir d'autres droits, qui varient d'un État à l'autre.

### Important :

Si le produit non conforme doit être réparé par quelqu'un d'autre que le Centre de Service Agréé Toshiba, veuillez rappeler au réparateur d'appeler notre Centre de Service Clientèle au **1-855-204-5313** pour s'assurer que le problème est correctement diagnostiqué, que le produit est réparé avec les pièces correctes et que le produit est toujours sous garantie.

**#DetailsMatter**